

POÊLE À GRANULES ÉVOLUTION

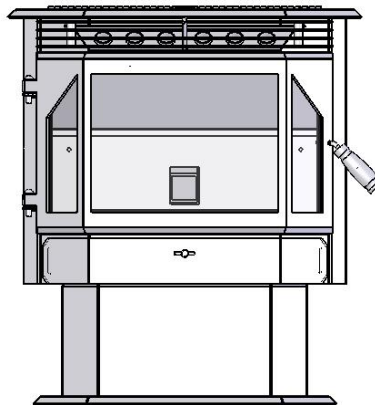

MANUEL D'INSTALLATION ET D'UTILISATION 25-EP 55-SHPEP 55-TRPEP



Rev. 8/2008

MISE EN GARDE

Veillez lire la totalité de ce mode d'emploi avant l'installation et l'utilisation de ce poêle à granules. Tenir les enfants, le mobilier, les accessoires et toutes les matières combustibles à l'écart de tout appareil de chauffage.

CONSIGNE DE SÉCURITÉ

Le non respect de ces directives pourrait entraîner des dommages matériels, des blessures corporelles et même la mort. Pour votre sécurité et votre protection, suivre toutes les directives d'installation. Communiquer avec le service local de la construction ou le service d'incendie relativement aux restrictions et aux exigences d'inspection de l'installation (y compris les permis) dans votre quartier.

CONSERVER CES DIRECTIVES.

Pour un service en Français – Courriel:
infoenfrancais@englanderstoves.com
Telephone (514) 358-3385

IMPORTANT : SI VOUS AVEZ DES PROBLÈMES AVEC CET APPAREIL, NE PAS LE RETOURNER AU VENDEUR. COMMUNIQUER AVEC L'ASSISTANCE TECHNIQUE AU 1-800-245-6489.

Utilisation dans les maisons mobiles :

Ces appareils autonomes à granules sont approuvés pour les maisons mobiles ou une installation en double largeur avec raccordement de la combustion à l'air extérieur. Voir la section « Installation » de ce manuel pour les détails relatifs aux installations dans des maisons mobiles. Il faut faire l'installation dans une maison mobile en conformité avec la norme « Manufactured Home and Safety Standard (HUD), CFR 3280, partie 24 ».

AVERTISSEMENT :

- Il est obligatoire que cet appareil soit raccordé à l'air extérieur.
- Ne pas faire fonctionner cet appareil avec le couvercle de la trémie ouvert; le couvercle doit être fermé et bien verrouillé durant l'utilisation.

Remarque : England's Stove Works ne recommande pas les poêles à granules comme unique source de chaleur.

À conserver pour vos dossiers

Numéro du modèle _____

Date d'achat _____

Date de fabrication _____

Numéro de série _____

* Cette information se trouve sur l'étiquette de sécurité attachée sous le couvercle de la trémie. Avoir l'information en main lorsque vous téléphonez à l'usine ou à votre vendeur au sujet de ce produit.

TABLE DES MATIÈRES

Introduction

- Introduction.....4

Spécifications

- Spécifications de chauffage5
- Dimensions5
- Conformité à l'EPA5

Installation

- Vue d'ensemble de l'installation....6
- Espacements des matières combustibles7
- Introduction à l'évacuation.....8
- Directives relatives l'évacuation de fumée.....8
- Autre information sur l'évacuation..9
- Méthodes d'évacuation approuvées
 - À travers le mur10
 - Par le plafond11
 - Cheminée existante12
- Installation dans une maison mobile13
- Raccordement à l'air extérieur14
- Protection du plancher15

Utilisation quotidienne

- Avant de commencer16
- Allumer un feu 16-17
- Réglages du tableau de commande18
- Codes d'erreur19
- Panne de courant20
- Installation du thermostat.....21
- Utilisation du thermostat.....22

Entretien

- Quotidien
 - Notes importantes23
 - Nettoyage quotidien des cendres24
 - Nettoyage de la chambre de combustion25
- Bi-hebdomadaire

- Notes importantes26
- Retrait du déflecteur.....27
- Nettoyage du tube27

• Mensuel

- Notes importantes28
- Chambre d'évacuation ...29
- Tuyau d'évent30

• Annuel

- Notes importantes31
- Ventilateur d'évacuation32-33
- Ventilateur de convection34
- Particules fines de la trémie34
- Joints d'étanchéité35

Guide de dépannage

- Dépannage..... 36-37

Remplacer des composants

- Moteur de la vis sans fin38
- Ventilateur de convection39
- Ventilateur de combustion39
- Commutateur d'aspiration40
- Allumeur40
- Joints d'étanchéité41
- Fini41
- Verre41
- Tableau de commande.42
- Schéma du câblage.....43

Accessoires standard et en option

- Thermostat44
- Support de bûches44

Détail des pièces illustrées

- Vue éclatée des pièces45
- Liste des pièces46

Garantie

- Détails sur la garantie..... 47-48
- Garantie Formulaire de garantie49-50

INTRODUCTION

Nous vous remercions d'avoir acheté cet excellent produit 'd'England's Stove Works!

England's Stove Works appartient toujours à la famille qui l'a établie et qui croit fortement à l'esprit « Faites-le vous-même » – une raison pour laquelle vous trouvez ce produit dans votre magasin « Faites-le vous-même » favori.

Nous concevons et fabriquons volontairement nos poêles afin qu'un propriétaire puisse entretenir son appareil avec des outils de base et nous sommes toujours heureux de vous montrer comment faire le travail aussi facilement et économiquement que possible. Cependant, bien que simples, nos poêles sont conçus pour fonctionner de façon très efficace en offrant plus de chaleur avec moins de combustible.

Veillez consulter notre large section d'aide sur notre site Web et appeler notre service d'assistance technique au (800) 245-6489 si vous avez besoin d'aide relativement à votre appareil. Nous sommes presque toujours capables de vous aider « à passer au travers » des problèmes d'installation, réparations, problèmes ou questions que vous pourriez avoir.

Nous vous souhaitons des années de chauffage efficace, de qualité et confortable.

TOUT LE MONDE TRAVAILLE À ENGLAND'S STOVE WORKS

Veillez prendre note : Si l'information obtenue sur notre site Web et grâce à notre ligne d'assistance technique est toujours gratuite, il y aura des frais pour toute réparation ou tout entretien « sur place » que nous pourrions effectuer.

Ce manuel comprend toutes les versions du 25-EP, y compris les 55-SHPEP, 55-SPHEPL et 55-TRPEP. Cependant, pour la simplicité de la description, nous utiliserons la désignation générique de 25-EP.

SPÉCIFICATIONS

Spécifications de chauffage

- Plage de rendement de chaleur** 10 700 BTU/h – 25 100 BTU/h
- Taux approximatif de combustion de granules** 0,725 kg/h (1,6 lb/h) à 1,875 kg/h (3,9 lb/h)
- Durée maximale de combustion** 40 heures
- Superficie approximative chauffée*** 75 à 185 m² (800 à 2000pi²)
- Capacité de la trémie 20,4 kg (45 lb)

Dimensions

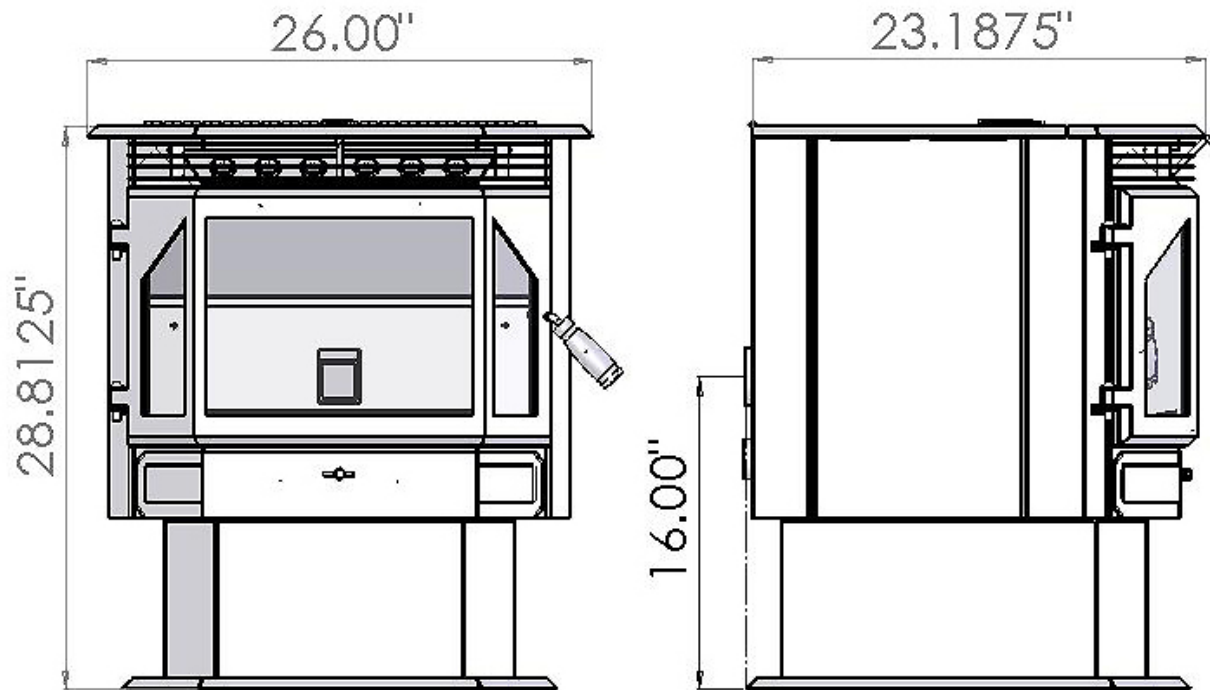

L'EPA et les spécifications de conformité à la sécurité

- Conformité à l'EPA certifié
- Émissions de particules , 1.43 g/h
- Efficacité* 78%
- Testé à UL 1482, ULC S627, ASTM E 1509

*- Cet appareil n'a pas été testé pour l'efficacité; l'efficacité indiquée est une valeur par défaut normalement atteinte par des appareils à granules homologués semblables.

** - Le rendement de chaleur, le taux et la durée maximale de combustion dépendent fortement du type de granules brûlés dans le poêle; ces chiffres peuvent donc varier.

*** - La capacité maximale de chauffage de cet appareil peut varier grandement selon le climat, le type de construction, l'isolation et de nombreux autres facteurs. Utiliser cette information avec le calcul de perte en BTU de votre maison pour déterminer si cet appareil suffira à vos besoins.

INSTALLATION

Vue d'ensemble de l'installation

Lorsque vous choisissez un emplacement pour votre nouveau poêle, il faut tenir compte de nombreux facteurs avant l'installation.

1. Voies de circulation – Pour éviter des accidents, le poêle ne doit pas être installé dans un emplacement sur les voies de circulation normales dans la maison.
2. Débit de chaleur – Lors du choix de l'emplacement, tenir compte de la circulation de la chaleur dans la maison. Installer le poêle où vous avez besoin de chaleur; souvent, les installations en sous-sol ne permettent pas à la chaleur de monter aux étages supérieurs et une installation à l'étage ne permet pas à la chaleur de descendre aux étages inférieurs. La chaleur monte toujours et prend le chemin de moindre résistance lorsqu'elle est encore chaude.
3. Emplacement de l'évacuation – les murs extérieurs sont en général le meilleur endroit pour installer un poêle, en permettant l'installation facile de l'évacuation et de l'admission d'air (à l'aide de notre kit Simpson DuraVent AC-3000). S'il n'est pas possible d'installer le poêle contre un mur extérieur, des méthodes permettent l'évacuation pas le toit, mais elles coûtent plus cher, car il faut plus de tuyaux d'évent et l'installation de prise d'air extérieure est plus complexe.
4. Construction du mur – Choisir l'emplacement du poêle afin que le système d'évacuation passe entre les montants simplifiera l'installation et éliminera le besoin de refaire des sections de murs pour poser le manchon d'emboîtement.

AVERTISSEMENT

- Ne pas entreposer ou utiliser d'essence ou autres vapeurs et liquides inflammables à proximité de cet appareil.
- Ne pas surchauffer – si des pièces extérieures commencent à luire, vous êtes en train de surchauffer. Réduire le taux d'alimentation. La surchauffe annulera votre garantie.
- Installer avec des espacements minimaux aux murs comme il est spécifié. Omettre de s'y conformer pour causer un incendie.
- **Seules les granules de bois** ont été testées et approuvées. Brûler un autre combustible annulera la garantie.

INSTALLATION

Espacements des matières combustibles

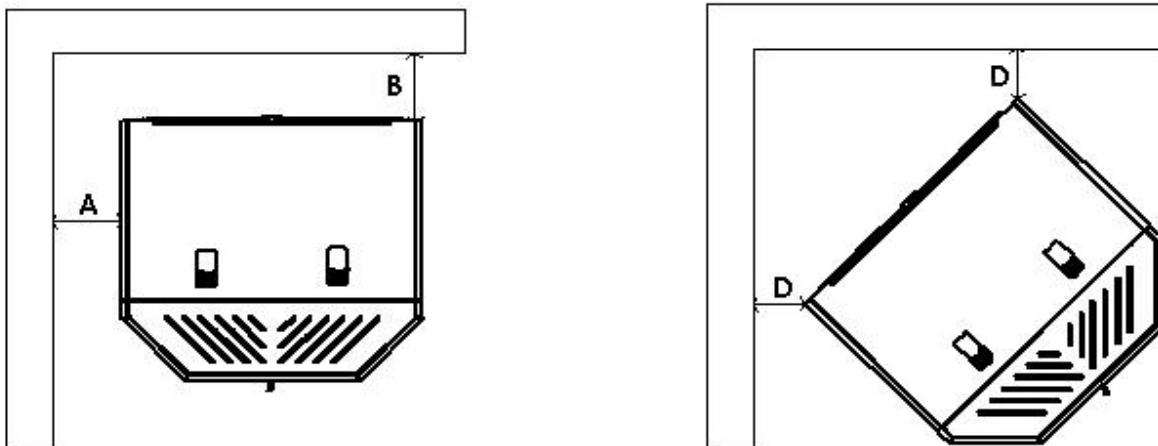

Espacements de l'unité aux matières combustibles

Côté (A)	Arrière (B)	Coin (D)	Hauteur minimale de l'alcôve	Largeur minimale de l'alcôve
6 po	6 po	4.5 po	51 po	38 po
152,4 mm	152,4 mm	114,3 mm	1295,4 mm	965,2 mm

AVERTISSEMENT

- INSTALLER LA VENTILATION AVEC LES ESPACEMENTS INDIQUÉS PAR LE FABRICANT.
- EXTRÊMEMENT CHAUD! Ne pas toucher! Il pourrait s'ensuivre de sévères brûlures ou l'inflammation de vêtements.

MISE EN GARDE

- Tenir les enfants à l'écart.
- Surveiller les enfants dans la même pièce que cet appareil.
- Prévenir les enfants et les adultes des dangers des températures élevées.
- NE PAS utiliser avec les protections ouvertes ou retirées.
- Tenir les vêtements, les meubles, les draperies et autres combustibles à l'écart.
- L'installation doit être conforme aux codes et règlements locaux, régionaux, étatiques et nationaux.
- Communiquer avec le service local de la construction, le service d'incendie ou les autorités ayant juridiction relativement aux restrictions, à l'inspection de

INSTALLATION

Introduction à l'évacuation

Cet appareil dispose d'un système de tirage négatif qui tire l'air comburant à travers la chambre de combustion et pousse l'air vicié par le tuyau d'évent hors de l'habitation. Il faut installer cet appareil selon les descriptions détaillées suivantes des techniques d'évacuation; omettre de le faire peut entraîner un mauvais rendement du poêle, des dommages matériels, des blessures personnelles ou la mort. England's Stove Works n'est pas responsable de dommages causés par une mauvaise ou dangereuse installation

En cas de questions concernant l'installation sécuritaire du poêle, appeler notre assistance technique au (800-245-6489). Communiquer avec le service local de codes pour être sûr que votre installation respecte les codes locaux et nationaux et si vous ne savez pas comment installer le poêle en toute sécurité, nous vous recommandons de communiquer avec un installateur local certifié NFI pour effectuer l'installation.

Directives relatives l'évacuation de fumée

- **TOUJOURS** installer le tuyau d'évent en se conformant aux instructions et espacements joints au système d'évacuation.
- **NE PAS** raccorder ce poêle à granules à un conduit de cheminée qui sert à un autre appareil.
- **NE PAS** installer un registre de tuyau de fumée ou un autre dispositif de restriction dans le système d'évacuation de cet appareil.
- **UTILISER** un manchon d'emboîtement mural homologué pour traverser un mur et un coupe-feu/support de plafond pour traverser un plafond.
- **UTILISER UNIQUEMENT** du tuyau de 3 po (76.2 mm) ou de 4 po (101.6 mm) de type L ou PL homologué pour l'évacuation d'un poêle à granules; **NE PAS** utiliser de tuyau galvanisé ou de tuyau d'évent « B ».
- **SCELLER** tous les joints d'étanchéité avec du silicone haute température (Pièce no AC-RTV3) pour éviter une dispersion de fumée dans la maison.
- **ÉVITER** de trop longues portées horizontales et de trop nombreux coudes, car les deux réduiront le tirage du système d'évacuation et le rendement du poêle.
- **INCLURE** autant de tuyaux verticaux que possible pour empêcher la fumée d'entrer dans la maison en cas de panne de courant.
- **INSPECTER** souvent votre système d'évacuation pour être sûr qu'il n'y a pas de cendres volantes ou autres obstacles.
- **NETTOYER** le réseau d'évacuation selon la section d'entretien de ce manuel.

AVERTISSEMENT : Les surfaces du réseau d'évacuation deviennent **CHAUDES** et peuvent causer des brûlures. Il pourrait être nécessaire de placer des écrans ou des protecteurs non combustibles.

INSTALLATION

Autre information sur l'évacuation

- Ne pas mélanger et adapter des composants de différents fabricants de tuyaux lors du montage de votre système d'évacuation (c.-à-d. **NE PAS** utiliser le tuyau d'évacuation d'un fabricant et un manchon d'emboîtement d'un autre).
- Nous **exigeons** une élévation verticale minimale de 36 po (914,4 mm) de tuyau pour créer un tirage naturel dans le réseau, qui évacuera la fumée en cas de panne de courant ou de panne du ventilateur de combustion.
- Du tuyau de 3 po peut suffire pour les systèmes d'évacuation de 15 pi (4,57 m); pour réduire les pertes dues à la friction, du tuyau de 4 po est obligatoire pour les systèmes de plus de 15 pi (4, 57 mm).
- Ne pas terminer le système d'évacuation directement en dessous d'une structure combustible comme un porche ou une plateforme.
- Observer les règlements 211 de la NFPA 2 ci-dessous pour l'emplacement des terminaisons du système d'évacuation relatif aux fenêtres et autres ouvertures de l'habitation.
 - NFPA 211 (éd.2003) Section 10.4 Terminaison : 10.4.5 (1)
La sortie d'un système de tirage mécanique autre que celle d'un appareil à évacuation directe (poêle à combustion lente) doit être située conformément à ce qui suit :
 - (a) À plus de 0,91 m (3 pi) au-dessus d'une entrée d'air forcé située dans les 3 m (10 pi).
 - (b) À plus de 1,2 m (4 pi) sous ou horizontalement, ou à plus de 305 mm (1 pi) au-dessus, d'une porte, d'une fenêtre, ou d'une entrée d'air par gravité dans un bâtiment.
 - (c) À plus de 0,61 m (2 pi) d'un bâtiment adjacent et à plus de 2.1 m (7 pi) au dessus du niveau des trottoirs publics adjacents
- La distance entre l'ouverture de la terminaison et le niveau de la surface extérieure doit être de plus de 24 po (0,61 cm). Lors du calcul de la hauteur de la terminaison au-dessus du niveau extérieur, tenir compte des bancs de neige et des combustibles comme des accumulations d'herbe ou de feuilles. Dans les régions où il y a d'importantes chutes de neige, la terminaison doit être à une hauteur suffisante pour être exempte d'accumulation de neige.

INSTALLATION

Méthode 1 approuvée pour l'évacuation : À travers le mur

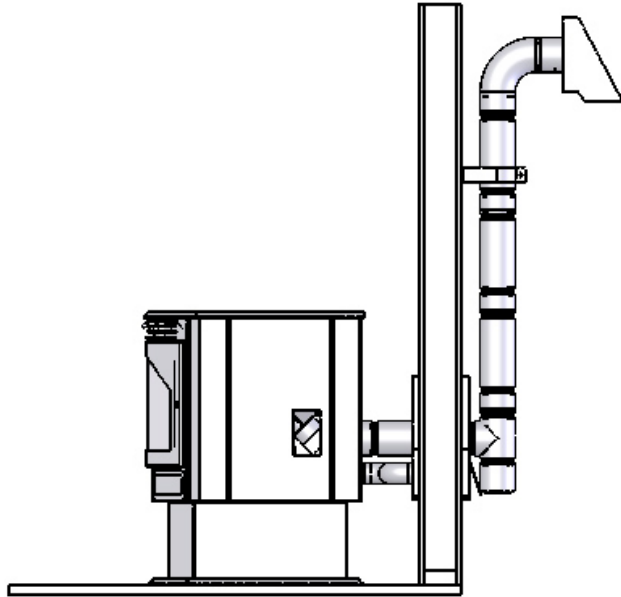

- En général, la méthode la plus simple, installer l'évacuation à travers un mur à l'aide du kit AC-3000 (ou système d'évacuation semblable), est aussi la préférée. Elle réduit la longueur de tuyau horizontal, permet d'installer le poêle près du mur et le té avec regard de nettoyage à l'extérieur de la maison, facilitant le nettoyage.
- Lors de la pose de tout système d'évacuation, il faut utiliser des tuyaux de **type L** ou de **type PL** et respecter strictement tous les espacements des matières combustibles (indiqués par le fabricant de tuyaux).
- Utiliser le manchon d'emboîtement mural approuvé par le fabricant pour traverser un mur combustible et respecter au moins les espacements minimaux des matières

combustibles.

- Utiliser un collet d'appareil là où l'évent se raccorde à la sortie du poêle et le fixer au ventilateur d'évacuation à l'aide de trois vis à tête.
- Bien fixer l'évent à l'extérieur de la maison à l'aide d'un étrier mural juste en dessous du coude à 90 degrés.
- Sceller tous les joints de tuyau avec silicone RTV haute température, pour être sûr que le système ne présente pas de fuites (Vérifier les instructions du fabricant du système d'évacuation particulier avant de procéder).
- Si le tuyau d'évent n'est pas « à verrouillage par rotation », il faut poser trois (3) vis à tête à chaque joint.
- Raccorder le poêle à granules à l'air comburant extérieur à l'aide du kit fourni avec votre poêle ou en utilisant une autre méthode, comme le décrit la section « Air extérieur », à la page 13.
- Ce type d'installation peut être modifié pour un sous-sol (**il faut que les installations en sous-sol soient toujours effectuées par un installateur professionnel**) ou pour d'autres installations où le té et la section verticale de tuyau seraient dans la maison et le système d'évacuation passerait horizontalement par le manchon d'emboîtement mural et se terminerait.

Veuillez prendre note :

Les schémas d'installation ne servent que comme référence et ne sont pas à l'échelle, ce ne sont pas des plans d'installations individuelles. Veuillez observer toutes les exigences relatives au système d'évacuation, respecter les espacements requis pour les combustibles et suivre tous les codes locaux.

INSTALLATION

Méthode 2 approuvée pour l'évacuation : Par le plafond

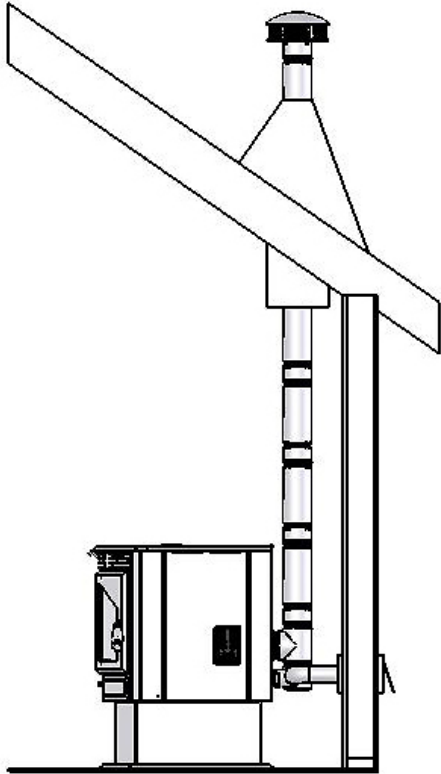

- Dans certains cas, l'évacuation par le toit pourrait être la seule option possible et est une installation recommandée par l'usine.
 - Lors de la pose de tout système d'évacuation, il faut utiliser des tuyaux de **type L** ou de **type PL** et respecter strictement tous les espacements des matières combustibles (indiqués par le fabricant de tuyaux).
 - Utiliser le support de plafond approuvé par le fabricant pour traverser un plafond combustible, ainsi que les coupe-feux, écrans de protection, solin et collet de solin nécessaires.
 - Veiller à respecter la hauteur de la terminaison exigée par le fabricant au-dessus de la pente du toit, et au moins les espacements minimaux des matières combustibles
 - Utiliser un collet d'appareil là où l'évent se raccorde à la sortie du poêle et le fixer au ventilateur d'évacuation à l'aide de trois vis à tôle.
 - Sceller tous les joints de tuyau avec silicone RTV haute température, pour être sûr que le système ne présente pas de fuites (Vérifier les instructions du fabricant du système d'évacuation particulier avant de procéder).
- Si le tuyau d'évent n'est pas « à verrouillage par rotation », il faut poser trois (3) vis à tôle à chaque joint.
 - Raccorder le poêle à granules à l'air comburant extérieur à l'aide du kit fourni avec votre poêle ou en utilisant une autre méthode, comme le décrit la section « Air extérieur », à la page 14.
 - Cette méthode peut aussi être modifiée afin que le système d'évacuation passe horizontalement à travers le mur puis continue à la verticale pour se terminer au-dessus de la ligne de toit. Faire attention à bien suivre à la lettre les instructions du fabricant en cas d'utilisation de cette version modifiée.

Veillez prendre note :

Les schémas d'installation ne servent que comme référence et ne sont pas à l'échelle, ce ne sont pas des plans d'installations individuelles. Veuillez observer toutes les exigences relatives au système d'évacuation, respecter les espacements requis pour les combustibles et suivre tous les codes locaux.

INSTALLATION

Méthode 3 approuvée pour l'évacuation : Cheminée existante

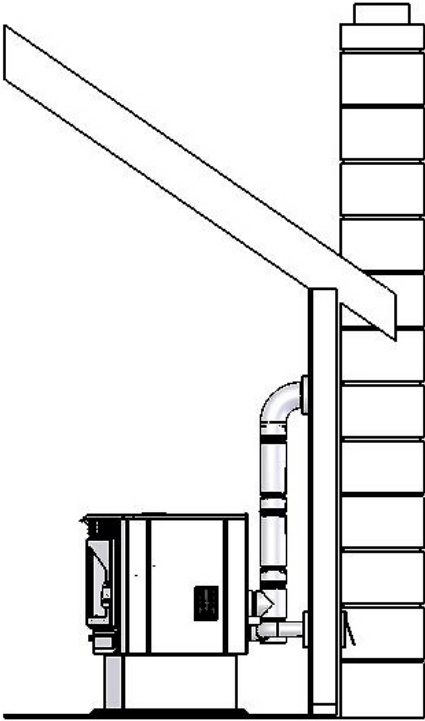

- Utiliser une cheminée existante en maçonnerie ou construite en usine est la seule autre méthode acceptable pour l'évacuation de cet appareil à granules.
- Utiliser des tuyaux de **type L** ou de **type PL** jusqu'à l'entrée dans la cheminée. Utiliser un adaptateur de la bonne taille en passant du tuyau d'évent à la maçonnerie ou au manchon d'emboîtement d'usine et vérifier que l'adaptateur est bien scellé à la fois à l'évent et à la cheminée.
- Avant d'utiliser une cheminée existante, vérifier qu'elle est en bon état (Un ramonage est recommandé). Veiller aussi à ce que la cheminée respecte les normes minimales de la NFPA 211 (un fumiste peut le confirmer après inspection).
- En cas de raccordement de ce poêle à une cheminée fabriquée en usine, il faut **UNIQUEMENT** utiliser un système d'évacuation UL103 HT avec un carneau de 6 po. Un raccordement à toute autre cheminée

fabriquée en usine pourrait causer un mauvais fonctionnement ou une installation dangereuse.

- En raccordant à une cheminée de maçonnerie existante, il faut tenir compte de la section du carneau. Dans le cas d'une cheminée avec un conduit plus grand que 6 po (28,27 po² [182 cm²]), il pourrait être nécessaire de refaire un revêtement intérieur à l'aide d'un tuyau approuvé pour poêle à granules.
- Utiliser un collet d'appareil là où l'évent se raccorde à la sortie du poêle et le fixer au ventilateur d'évacuation à l'aide de trois vis à tête.
- Sceller tous les joints de tuyau avec silicone RTV haute température, pour être sûr que le système ne présente pas de fuites (Vérifier les instructions du fabricant du système d'évacuation particulier avant de procéder).
- Si le tuyau d'évent n'est pas « à verrouillage par rotation », il faut poser trois (3) vis à tête à chaque joint.
- Raccorder le poêle à granules à l'air comburant extérieur à l'aide du kit fourni avec votre poêle ou en utilisant une autre méthode, comme le décrit la section « Air extérieur », à la page 14.

Veillez prendre note :

Les schémas d'installation ne servent que comme référence et ne sont pas à l'échelle, ce ne sont pas des plans d'installations individuelles. Veuillez observer toutes les exigences relatives au système d'évacuation, respecter les espacements requis pour les combustibles et suivre tous les codes locaux.

INSTALLATION

Installation dans une maison mobile

- Comme dans le cas de toutes les installations impliquant cet appareil, il est **OBLIGATOIRE** de raccorder cet appareil à l'air extérieur. Veuillez consulter la section « Air extérieur » à la page 14 pour plus d'information relative aux raccordements à l'air extérieur.
- Le poêle à granules **DOIT** être fixé au plancher de la maison mobile à l'aide de tire-fonds par les trous à la base du socle.
- Le poêle à granules **DOIT** être mis à la terre avec un fil de cuivre massif no 8 (ou équivalent), terminé à chaque extrémité par un dispositif de mise à la terre approuvé par le NEC.
- Observer soigneusement tous les espacements indiqués dans la section appropriée de ce manuel ET respecter les exigences minimales d'espacement du fabricant d'événements. En outre, veiller à ce que le système d'évacuation soit approuvé pour une utilisation dans une maison mobile.
- Il faut faire l'installation dans une maison mobile en conformité avec la norme « Manufacturer's Home and Safety Standard (HUD), CFR 3280, partie 24 » ainsi qu'avec tous les codes locaux en vigueur.

AVERTISSEMENT

NE PAS INSTALLER DANS UNE CHAMBRE À COUCHER.

MISE EN GARDE

IL FAUT RESPECTER L'INTÉGRITÉ DE LA STRUCTURE DES PLANCHERS, MURS ET PLAFONDS/TOIT DE LA MAISON PRÉFABRIQUÉE.

Mise en garde

NE JAMAIS tirer l'air extérieur de combustion :

- d'une cavité d'un mur, d'un plancher ou d'un plafond;
- d'un espace clos comme un grenier, un garage ou un vide sanitaire.

RACCORDEMENT À L'AIR EXTÉRIEUR

- Il est **obligatoire** que le modèle 25-EP soit raccordé à l'air extérieur.
- Le tuyau de raccordement extérieur dépasse au centre, en bas à l'arrière du poêle; utiliser l'ensemble pour air extérieur inclus pour raccorder votre poêle à l'air de combustion extérieur. Les instructions et toutes les pièces nécessaires au raccordement sont dans le kit.
- S'il n'est pas possible d'utiliser les pièces du kit pour faire le raccordement, d'autres matériaux peuvent être utilisés à condition d'observer les règles suivantes :
 - Le tuyau utilisé pour le raccordement à l'air extérieur doit être en métal et avoir une épaisseur minimale de 0,209 po (0,74 mm). (acier doux d'épaisseur 25), ou plus épais, et d'un diamètre intérieur d'environ 2 po (50,8 mm).
 - Il faut sceller tous les joints et les raccords du tuyau à l'aide de colliers de serrage ou autres moyens mécaniques, pour garantir un raccordement sans fuite à l'air extérieur.
 - Il faut éviter des portées trop longues de tuyau et de trop nombreux coudes pour l'air extérieur. Trop de tuyau peut entraîner un faible rendement du poêle, à cause de la résistance de frottement.
 - Il faut poser un écran ou autre dispositif de protection à la terminaison d'air extérieur pour empêcher la pluie, les débris et les animaux nuisibles d'entrer dans les tuyaux.
 - Augmenter le diamètre de 3 po (76,2 mm) si le raccordement à l'air extérieur est plus long que 6 pi (1,83 m), s'il y a plus de deux (20 coudes) ou si le poêle est au sous-sol.
- Il faut inspecter le système de raccordement à l'air extérieur au moins une fois par an pour savoir s'il est exempt d'obstruction.

Mise en garde

NE JAMAIS tirer l'air extérieur de combustion :

- d'une cavité d'un mur, d'un plancher ou d'un plafond;
- d'un espace clos comme un grenier, un garage ou un vide sanitaire.

PROTECTION DU PLANCHER

- En cas d'installation sur un plancher combustible, le poêle à granules 25-EP doit être posé sur un protecteur de plancher non combustible. Si le plancher est déjà non combustible (c.-à-d. un plancher de béton dans un sous-sol), il n'y a pas besoin de protection de plancher (un protecteur décoratif peut être utilisé pour des raisons esthétiques).
- En cas d'utilisation d'un protecteur de plancher, tenir compte du fait que le poêle n'est pas seulement lourd, mais qu'il occasionnera des cycles de chaleur et de refroidissement sur le protecteur qui pourraient endommager le carreau et défaire les joints de mortier ou de coulis.
- Le protecteur de plancher doit être homologué UL ou équivalent et doit seulement être non combustible. Puisque la plus grande partie de la chaleur radiante provenant de cet appareil est projetée vers l'avant, le protecteur de plancher sert uniquement à empêcher les cendres et les étincelles de tomber sur le sol combustible tout près du poêle. Une carpeite **N'EST PAS** un substitut approuvé pour une extension de panneau de foyer.
- Le protecteur de plancher doit dépasser d'au moins 6 po (152,4 mm) à l'avant et sur les côtés et de 4 po (101,6 mm) à l'arrière du 25-EP, comme le montre le schéma ci-dessous :

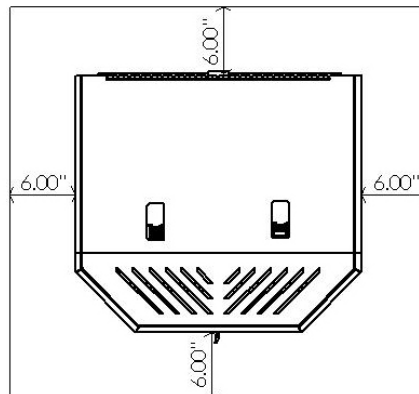

- Aux É.-U., il n'est pas obligatoire, mais hautement recommandé que le protecteur non combustible de plancher s'étende sous le système d'évacuation.
- Au Canada, il est obligatoire que le protecteur non combustible de plancher s'étende en dessous et à 2 po (50,8 mm) de chaque côté des portés de tuyaux horizontaux **ET** directement sous un tuyau vertical.

UTILISATION QUOTIDIENNE

Avant de commencer

- Vérifier que la trémie est propre et exempte de matériaux étrangers. Veiller raccorder l'appareil à une prise active; nous recommandons d'utiliser un parasurtenseur pour protéger les composants électroniques.
- **AVANT** votre premier feu, faire fonctionner votre appareil à vide (sans granules dans la trémie) pendant 20 minutes; appuyer sur le bouton « ON » de l'appareil branché déclenchera une marche à vide.
 - Une fois le bouton « ON » enfoncé, vous devez entendre immédiatement le ventilateur d'évacuation se mettre marche et fonctionner continuellement.
 - Après trois à cinq minutes, regarder le rougeoiement de l'allumeur dans l'orifice d'allumage de la chambre de combustion pour être sûr que l'allumeur fonctionne normalement.
 - Maintenir le commutateur du couvercle de trémie (voir « Schémas illustrés des pièces » p. 45) enfoncé et vérifier que la vis sans fin tourne. Relâcher le commutateur du couvercle de trémie et vérifier que la vis sans fin arrête de tourner. **NE PAS METTRE VOS DOIGTS DANS LA TRÉMIE OU PRÈS DE LA VIS SANS FIN EN ROTATION.**
- Après environ vingt minutes, le tableau de commande devrait indiquer « E-2 » dans les deux fenêtres d'affichage (Plus d'information sur les codes d'erreur dans la section Codes d'erreur de ce manuel)).
- À ce moment-là, la marche à vide est terminée et votre poêle à granules est prêt à fonctionner normalement.

Allumer un feu

- Afin d'utiliser ce poêle, il faut remplir la trémie de granules. Lever le couvercle de la trémie à l'aide de poignée encastrée et verser les granules directement dans la trémie.
 - ❖ Nous recommandons de n'utiliser que les granules fabriqués par les établissements certifiés PFI, car les granules portant l'étampe PFI ont une faible teneur en cendres et en humidité, rejettent beaucoup de BTU et sont de qualité et de taille uniforme.

- Que vous utilisiez des granules de résineux ou de bois franc le 25-EP fonctionnera de la même façon, et même si les cendres présentent de légères différences d'apparence et de texture, les deux types de granules brûleront proprement et efficacement dans ce poêle.
- Le 25-EP dispose d'un système d'allumage automatique des granules; l'utilisateur doit seulement appuyer sur le bouton « ON » pour allumer le poêle.
- Peut après avoir appuyé sur le bouton « ON », les lettres « S U » apparaîtront dans les fenêtres du degré de chaleur et de vitesse du ventilateur du tableau de commande. Cela indique que le poêle a commencé sa séquence de démarrage et fonctionne normalement.
- Le tableau de commande détermine le taux d'alimentation en combustible et l'admission d'air de combustion au démarrage; celui-ci peut donc avoir lieu à n'importe quel degré de chaleur, bien que nous recommandions de démarrer le poêle au degré de chaleur 5 afin de garantir un bon allumage.
- Après environ quinze minutes, le feu devrait flamber et « S U » disparaître. À ce moment-là, le poêle fonctionne normalement et les fenêtres d'affichage resteront vides sauf en cas de réglage du degré de chaleur ou de la vitesse du ventilateur.

Note sur l'utilisation quotidienne

- Il faut utiliser uniquement des granules de bois de qualité supérieure de ¼ po (6,35 mm) de diamètre dans ce poêle. En cas d'utilisation de granules de bois de qualité inférieure avec un important contenu de cendres, la chambre de combustion pourrait se remplir de cendres à un rythme plus rapide et des intervalles beaucoup plus courts entre les entretiens périodiques deviendraient nécessaires. Lire attentivement la section « Entretien » de ce manuel pour comprendre l'importance du choix du combustible sur le fonctionnement, l'entretien et le nettoyage du poêle.
- Une variation de la hauteur de la flamme est normale; la grosseur des granules de bois n'est pas d'uniforme, ce qui peut modifier l'alimentation de la chambre de combustion. Même si la hauteur de la flamme varie pendant le fonctionnement, la température des gaz d'évacuation reste pratiquement constante et il n'y a pas de perte d'efficacité.

MISE EN GARDE

NE JAMAIS UTILISER D'ESSENCE, D'HUILE À LAMPE, DE KÉROSÈNE, D'ALLUME-BARBECUE, OU D'AUTRES LIQUIDES INFLAMMABLES POUR ALLUMER OU RAVIVER UN FEU DANS CE POÊLE. TENIR TOUS CES TYPES DE LIQUIDES LOIN DU POÊLE LORSQU'IL FONCTIONNE. EN OUTRE, NE JAMAIS APPLIQUER D'ALLUME-FEU SUR UNE SURFACE CHAUDE OU DES TISONS DANS CE POÊLE.

RÉGLAGES DU TABLEAU DE COMMANDE

Le tableau de commande de ce poêle permet à l'utilisateur de régler la sortie de chaleur et la vitesse du ventilateur de convection, d'arrêter ou de mettre en marche l'appareil et de tester le fonctionnement des composants (plus sur le mode diagnostic plus loin).

- Les boutons inférieurs du tableau (Low Fuel Feed, Low Burn Air, and Air on Temp) Ces boutons sont déjà réglés en usine et l'utilisateur ne doit pas les régler.
- Pour activer l'appareil et allumer un feu, appuyer sur le bouton « On ». La DEL au-dessus du bouton doit s'allumer en vert et le tableau de bord afficher « S U » peu de temps après.
- Pour éteindre l'appareil, appuyer sur le bouton « Off ». La DEL au-dessus du bouton doit s'allumer en rouge et le tableau de bord afficher « S d » peu de temps après. Cela amorce la séquence d'extinction et le poêle restera éteint jusqu'à ce qu'il ait refroidi.
- Pour augmenter la sortie de chaleur, appuyer sur le bouton « Up » du degré de chaleur. Le chiffre dans la fenêtre d'affichage du degré de chaleur augmentera, ce qui signifie que le tableau de commande ajuste la sortie de chaleur au degré désiré. Le poêle étant conçu pour fonctionner avec la vitesse du ventilateur plus rapide ou égal au degré de chaleur, celle-ci augmentera de la même façon que celui-la. Appuyer sur la flèche « Down » diminuera le degré de chaleur et la vitesse du ventilateur.
- Pour augmenter la vitesse du ventilateur sans augmenter le degré de chaleur, appuyer sur la flèche Blower Speed « Up » jusqu'à ce que la vitesse désirée s'affiche dans la fenêtre. Appuyer sur la flèche « Down » diminuera la vitesse du ventilateur; cependant, le tableau de commande ne permettra pas que la vitesse soit réglée plus bas que la plage de chaleur.

CODES D'ERREUR

Les codes d'erreur, ou « E-Codes », sont des codes alphanumériques qui apparaissent dans les fenêtres du degré de chaleur et de la vitesse du ventilateur du tableau de commande si votre appareil présente des problèmes. Les codes d'erreur sont la façon du tableau de contrôle d'indiquer à l'utilisateur que quelque chose ne fonctionne pas correctement dans le poêle et que l'appareil devrait être soigneusement inspecter avant de le rallumer. Voir le « Guide de dépannage » à la page 36, pour un complément d'information sur les codes d'erreur

E-0

- Lorsqu'affiché dans les fenêtres du tableau de commande (habituellement en redémarrant après une extinction « E-Code »), cela signifie qu'il n'y a plus d'erreur et que le poêle commencera un cycle normal.

E-1

- Ce code d'erreur n'est pas utilisé sur ce poêle. S'il s'affiche, veuillez communiquer avec l'assistance technique qui diagnostiquera la cause de ce code erroné.

E-2

- Quand ce code est affiché, il indique une panne d'allumage. Même si le poêle a enflammé les granules, le tableau de bord n'a pas enregistré une température suffisante pour déterminer que le feu était allumé. Si c'était le cas, attendre que l'appareil refroidisse, nettoyer la chambre de combustion et redémarrer.

E-3

- Ce code d'erreur indique que la température d'évacuation maximale programmée a été dépassée. Couramment appelé « Surchauffe », le code E-3 signifie que quelque chose dans le poêle fait que le gaz d'évacuation est plus chaud qu'il ne devrait.

E-4

- Ce code est affiché lors d'une chute de température d'évacuation. Ce code signifie que le feu ou la « preuve de flamme » a été perdu. C'est en général dû au fait que la trémie est vide.

Si un code d'erreur continue de s'afficher, si le code semble inexplicable, ou si vous avez d'autres questions concernant les codes d'erreur et ce qu'il signifie, communiquer avec notre assistance technique au (800)245-6489.

PANNE DE COURANT

En cas d'interruption de courant à l'appareil pendant environ trois minutes ou moins, il reprendra son fonctionnement lors du retour du courant selon le tableau suivant :

État de l'appareil avant la perte de courant	État de l'appareil au retour du courant
ON	Démarrage
Démarrage	Démarrage
Cycle d'arrêt	Cycle d'arrêt
OFF	OFF

- En cas d'interruption de courant pendant plus de trois minutes (environ), l'appareil sera à l'arrêt (« OFF ») au retour du courant.
- **IMPORTANTNE – NE PAS** ouvrir le couvercle de la trémie ou la porte de l'appareil pendant une panne de courant. Ouvrir la porte extérieure la plus proche et une fenêtre pour éliminer le tirage naturel de la maison.
- Attendre le retour du courant et appuyer en suite sur le bouton « ON » pour redémarrer l'appareil au besoin.

Mise en garde – Risque de décharge électrique

- Appuyer sur le bouton « Off » et laisser l'appareil refroidir complètement AVANT de le débrancher et commencer un entretien ou de remplacer une pièce.
- Il y a risque d'électrocution si l'appareil n'est pas débranché.

UTILISATION DU THERMOSTAT

Installation du thermostat

1. Débrancher l'appareil et retirer le panneau arrière du poêle.
2. Repérer le bloc de connexion du thermostat, étiqueté J18, à l'arrière du tableau de commande, près du bas (Voir l'image ci-dessous et la page 43 de ce manuel pour un schéma du tableau de commande). Un petit « cavalier » y est installé en usine. Ce cavalier contourne le thermostat et devrait être conservé.
3. Desserrer les deux vis à l'aide d'un petit tournevis plat de « joaillier » et retirer le « cavalier ».
4. Insérer les deux fils du thermostat à sa place et resserrer les vis.
5. Reposer le panneau arrière et fixer le thermostat; le tableau de commande le lit automatiquement et votre poêle est maintenant prêt pour fonctionner avec.

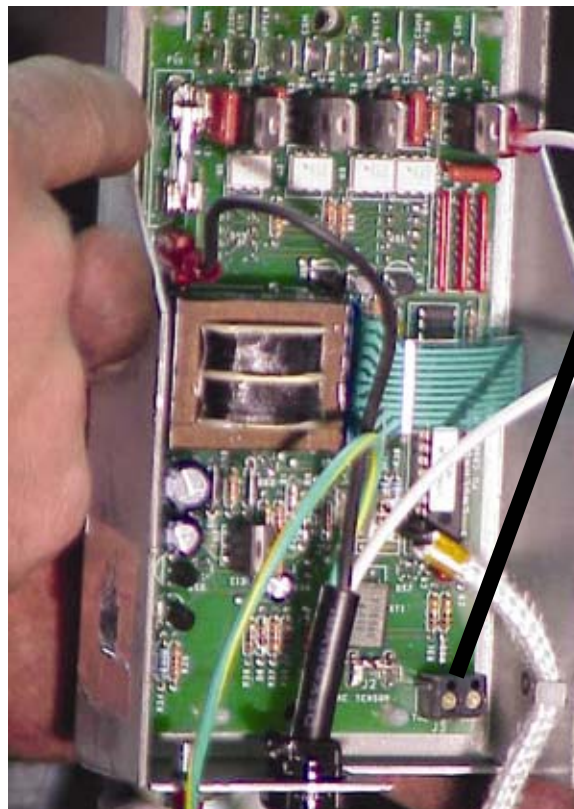

Connecter
les fils du
thermostat
ici (J18)

UTILISATION DU THERMOSTAT

Détails de l'utilisation du thermostat

- Le 25-EP a été conçu pour fonctionner aussi bien en mode manuel qu'en mode thermostat. Tandis que l'utilisation du tableau de commande donne à l'utilisateur le contrôle sur la sortie de chaleur du poêle, le thermostat permet de « l'allumer » et de « l'éteindre » indépendamment ce qui aide à maintenir une température plus constante dans la maison et économise les granules.
- Le 25-EP peut être connecté soit à un thermostat mural (Pièce no GU-1E30-914) soit à un thermostat sans fil à distance (Pièce no AC-3001). Bien que les deux thermostats fassent fonctionner correctement le poêle, nous recommandons le thermostat sans fil qui vous permet de le démarrer de n'importe où dans la maison.
- Lors d'un fonctionnement thermostatique, le poêle brûlera au degré de chaleur et à la vitesse du ventilateur réglés au tableau de commande.
- Lorsqu'il n'y a plus d'appel de chaleur (c.-à-d. quand la pièce a atteint la température), le poêle entrera dans une séquence d'extinction thermostatique.
- Si pendant cette période, il y a un autre appel de chaleur, le poêle terminera son cycle d'extinction avant de se rallumer.
- Ne pas oublier de placer le thermostat près du poêle dans un endroit central; mettre le thermostat dans une pièce éloignée pourrait entraîner la surchauffe du poêle puisqu'il ne capte que la température de la pièce où il est situé.
- Bien que tous les réglages de degré de chaleur et de vitesse du ventilateur soient disponibles dans le mode thermostat, les deux réglages particulièrement conçus pour le mode thermostat sont les degrés de chaleur 3 et 8.
 - Le degré de chaleur 3 est destiné à l'utilisation avec le thermostat en fonctionnement normal.
 - Le degré de chaleur 8 est idéal pour l'utilisation du thermostat dans des maisons grandes ou mal isolées.

ENTRETIEN QUOTIDIEN

Notes importantes

- Comme pour tout entretien de cet appareil, il faut être certain qu'il est éteint et a terminé son cycle d'extinction **AVANT** de commencer.
- Il faut être conscient que toutes les pièces métalliques du foyer peuvent rester **CHAUDES** longtemps après que le feu soit éteint et **MÊME** après que le cycle d'extinction soit terminé. Toujours faire très attention en manipulant des pièces éventuellement chaudes du poêle, même si vous les croyez froides.
- Il ne faut retirer les cendres que lorsque le poêle a été éteint et a bien refroidi. Des tisons chauds peuvent rester sous les cendres longtemps après l'extinction du feu, il faut donc être très prudent en manipulant les cendres.
- Conserver les cendres dans un récipient en métal ayant un couvercle hermétique et placer ce récipient uniquement sur une surface non combustible.
- Différentes sortes de granules produiront des quantités différentes de cendres et de dépôts dans la chambre de combustion. Surveiller attentivement l'accumulation de cendres dans le poêle en faisant fonctionner l'appareil la première fois et à chaque fois que des granules différentes y sont brûlées.
- Bien que la quantité de cendres générée par cet appareil ne soit pas excessive comparée aux poêles à bois brûlant des bûches, Il est **PRIMORDIAL** de le garder propre et exempt de cendres pour optimiser sa performance. Trop de cendres accumulées ralentissent le débit d'air, réduisent l'efficacité de l'appareil et peuvent causer un retour de fumée.
- England's Stove Works^{MD} n'est pas responsable de dommages causés par un poêle mal entretenu ou sale. Ce poêle à granules est une machine hautement efficace et nécessite un entretien suffisant pour le faire fonctionner à plein rendement.

Élimination des cendres – Il faut placer les cendres dans un contenant de métal avec un couvercle bien fermé. Il faut poser le contenant fermé sur un plancher incombustible ou sur le sol loin des matières combustibles en attendant l'élimination finale. Si on dispose des cendres en les enterrant ou en les dispersant, il faut les conserver dans un contenant fermé jusqu'à ce que toutes les scories soient refroidies.

ENTRETIEN QUOTIDIEN

Nettoyage et élimination des cendres

- Appuyer sur la touche « OFF » et laisser le poêle terminer son cycle d'extinction avant d'ouvrir la porte.
- Saisir la tige de nettoyage de l'échangeur de chaleur qui se trouve au milieu de la grille d'air ambiant décorative, puis tirer et pousser de façon répétitive jusqu'à ce que la cendre cesse de tomber du tuyau dans le foyer.
REMARQUE – les tuyaux d'échange de chaleur sont les principaux moyens de transfert de chaleur du feu vers la chambre. Il est donc capital de nettoyer les cendres sur ces tuyaux afin de garantir une meilleure efficacité du système.
- Grâce à la conception ouverte du foyer, la plupart des cendres seront déjà dans le cendrier. Ouvrir la porte principale du poêle et utiliser un vieux pinceau ou un couteau à mastic pour nettoyer autour de la chambre de combustion et pousser les cendres dans le cendrier.
- Utiliser un tournevis à long manche ou un couteau à mastic pour retirer tous les dépôts de la chambre de combustion en faisant très attention à ne pas les pousser vers le berceau. Une accumulation excessive de cendres dans le berceau peut entraîner un faible rendement du poêle (Voir « Nettoyage de la chambre de combustion » à la page 25).
- Tourner le verrou du cendrier dans le sens antihoraire pour libérer celui-ci et le faire glisser hors du poêle.
- Jeter les cendres dans un contenant de métal (comme décrit précédemment) et les entreposer sur une surface non combustible pour permettre aux tisons de refroidir avant de les éliminer.
- Remettre le cendrier dans le poêle; faire tourner le verrou dans le sens horaire jusqu'à ce qu'il s'enclenche dans le rebord de l'ouverture du cendrier. Le poêle est maintenant prêt à fonctionner normalement.
- Le cendrier doit **TOUJOURS** être correctement posé dans le poêle; il est essentiel que le cendrier ait un joint hermétique pour le bon fonctionnement du poêle

ENTRETIEN QUOTIDIEN

Nettoyage de la chambre de combustion

Avec l'enlèvement des cendres, le nettoyage de la chambre de combustion est essentiel à l'entretien quotidien pour que le poêle fonctionne à plein rendement. Les granules contiennent diverses quantités d'impuretés et des matières fusibles qui s'accumuleront dans la chambre de combustion au fil du temps. Certaines en contiennent plus que d'autres, il faut donc faire preuve de vigilance pour garder propre la chambre de combustion. Laisser des impuretés s'accumuler dans la chambre peut réduire le débit d'air au feu, entraînant une combustion sale et inefficace.

Instructions

- Toujours laisser le poêle terminer son cycle d'extinction et refroidir complètement avant de procéder à un entretien du foyer.
- Ouvrir la porte principale du poêle et retirer la chambre de combustion en la soulevant hors du berceau. **AVERTISSEMENT**– La chambre de combustion peut rester **CHAUDE** longtemps après que le feu est éteint; porter des gants lors de la manipulation d'une chambre de combustion potentiellement chaude.
- Une fois hors du poêle, utiliser un tournevis à long manche ou un couteau à mastic, comme déjà mentionné, pour retirer tous les dépôts de la chambre de combustion.
- Veiller à ce que tous les orifices d'air soient libres et sans obstruction de matières fusibles; un tournevis à pointe fine ou une pointe à tracer peut servir à retirer de la matière tenace de ces orifices.
- Retirer toute matière cendreuse du fond du berceau et brosser toute cendre du sommet du berceau dans le cendrier. Garder le sommet du berceau exempt de cendres est essentiel pour qu'il fasse un joint hermétique positif avec la chambre de combustion.
- Introduire la chambre de combustion dans le berceau en suivant la procédure inverse de celle décrite précédemment.

ENTRETIEN BI-HEBDOMADAIRE

Remarques importantes

- Comme pour tout entretien de cet appareil, il faut être certain qu'il est éteint et a terminé son cycle d'extinction **AVANT** de procéder.
- Il faut être conscient que toutes les pièces métalliques du foyer peuvent rester **CHAUDES** longtemps après que le feu soit éteint et **MÊME** après que le cycle d'extinction soit terminé. Toujours faire très attention en manipulant des pièces éventuellement chaudes du poêle, même si vous les croyez froides.
- L'entretien Bihebdomadaire doit comprendre les étapes énumérées dans cette section **AINSI QUE** celles énumérées dans la section « Entretien quotidien » précédente.
- Certaines marques de granules peuvent créer une plus grande accumulation de cendres derrière le déflecteur et dans le tube de l'allumeur. Un entretien régulier au cours de la première année vous permettra de discerner où à lieu l'accumulation de cendres et de déterminer les intervalles de nettoyages nécessaires.
- Bien que cela ne soit pas explicitement mentionné dans cette section, les joints et verrous de la porte principale et du cendrier doivent toujours être inspectés afin de s'assurer que la fermeture reste bien hermétique. Comme mentionnée précédemment, une fermeture hermétique de toutes les ouvertures du poêle est nécessaire à son bon fonctionnement.
- Lorsque vous utilisez un aspirateur d'atelier pour nettoyer les cendres pendant l'entretien bihebdomadaire, assurez-vous que l'aspirateur est équipé d'un filtre capable d'empêcher les particules fines de cendre de se répandre dans la pièce. Pareillement, assurez-vous toujours que le poêle s'est complètement refroidi et que **TOUTES** les cendres le sont également avant le nettoyage à l'aspirateur.
- Nettoyer les raccords en T et les autres endroits bas du système d'évent sujets aux accumulations de cendres volantes. Assurez-vous que ces zones soient inspectées régulièrement afin de prévenir une accumulation excessive de cendres.

ENTRETIEN BIHEBDOMADAIRE

Retrait du déflecteur

- L'utilisation du nettoyeur de tube intégral, comme mentionné dans la section Entretien journalier, permet d'empêcher les cendres volantes de s'accumuler sur les tubes d'échange de chaleur; cependant, les cendres volantes continueront de s'accumuler sur le déflecteur et d'autres endroits non visibles.
- Le déflecteur du foyer a une conception flottante ce qui réduit le stress thermique sur celui-ci et permet de le retirer facilement pour le nettoyage.
- Pour retirer le déflecteur :
 - Saisir la languette du déflecteur au centre.
 - Incliner le déflecteur vers l'arrière du poêle.
 - Soulever le déflecteur et le retirer de ses trous de supports à l'intérieur du foyer
 - Laisser le déflecteur glisser jusqu'au berceau, l'incliner vers le bas puis le retirer du poêle par la porte principale.
- Une fois que le déflecteur est hors du poêle, la zone où les cendres volantes s'accumulent sera plus visible.
- L'utilisation d'un aspirateur d'atelier est fortement recommandée, car il empêchera les cendres volantes de tomber à travers les trous d'évacuation dans la chambre d'évacuation.
- **AVANT** de replacer le déflecteur dans le poêle, inspecter les tubes d'échange de chaleur et s'assurer qu'il n'y ait pas d'accumulation de cendres volantes; utiliser une brosse métallique si nécessaire.
- Après avoir nettoyé toutes les cendres volantes sur le déflecteur, insérer à nouveau le déflecteur dans le poêle dans l'ordre inverse du processus décrit plus haut. Le déflecteur reste volontairement serré dans le poêle; cependant il n'est pas nécessaire d'exercer une force excessive pour replacer le déflecteur. Si vous avez l'impression que le déflecteur ne se placera pas sans une force excessive, retirez-le du foyer puis alignez-le à nouveau avant d'essayer de le replacer.

ENTRETIEN MENSUEL

Remarques importantes

- Comme pour tout entretien de cet appareil, il faut être certain qu'il est éteint et a terminé son cycle d'extinction **AVANT** de procéder.
- Il faut être conscient que toutes les pièces métalliques du foyer peuvent rester **CHAUDES** longtemps après que le feu soit éteint et **MÊME** après que le cycle d'extinction soit terminé. Toujours faire très attention en manipulant des pièces éventuellement chaudes du poêle, même si vous les croyez froides.
- L'entretien mensuel doit comprendre les étapes énumérées dans cette section **AINSI QUE** celles énumérées dans la section « Entretien quotidien » et « Entretien bihebdomadaire ».
- Les intervalles entre les nettoyages mensuels dépendront de la durée de fonctionnement du poêle sur une base quotidienne. Un poêle qui fonctionne continuellement aura besoin de plus de nettoyages mensuels qu'un poêle qui sert à l'occasion.
- Une règle d'or pour l'entretien mensuel est qu'il faut le faire chaque fois qu'une tonne de granules est brûlée **OU** une fois par mois, selon la première éventualité.
- S'il y a une accumulation trop importante de cendres dans la chambre ou le système d'évacuation lors de l'entretien mensuel, il faut réduire l'intervalle entre les nettoyages pour éliminer la possibilité d'une baisse de rendement due à l'accumulation de cendres.

ENTRETIEN MENSUEL

Nettoyage de la chambre d'évacuation

La chambre d'évacuation du poêle a été conçue pour servir de zone d'accumulation des cendres pour empêcher que des dépôts trop importants ne se fassent dans le ventilateur et le système d'évacuation. En outre, elle est facilement accessible par les deux orifices de nettoyage situés dans le foyer.

Instructions

- Effectuer le nettoyage de la chambre d'évacuation uniquement **APRES** celui de la tablette de foyer et les tubes d'échange de chaleur, parce que leur nettoyage laissera des cendres dans la chambre d'évacuation.
- Utiliser une clé à douille de 5/16 po pour retirer les deux vis retenant chacun des couvercles de nettoyage en place. Ceux-ci sont situés sur la paroi arrière du foyer, près du bas.
- Déposer les couvercles de nettoyage du foyer et **AVANT** de passer l'aspirateur, examiner le type et la quantité de dépôts de cendres. Les cendres devraient être légères, floconneuses, grises ou blanches et leur hauteur ne devrait pas dépasser la moitié de l'orifice de nettoyage.
 - Des cendres brun foncé ou noires indiquent que la combustion des granules était incomplète.
 - **NE PAS** laisser les cendres s'accumuler plus haut que la moitié de la hauteur de l'orifice de nettoyage; une accumulation importante dans cette zone peut boucher le ventilateur de combustion et entraîner un mauvais rendement du poêle.
- À l'aide d'un aspirateur d'atelier comme mentionné précédemment dans ce manuel, nettoyer les cendres volantes de la chambre d'évacuation. Une buse fixée au bout du tuyau de l'aspirateur peut servir à nettoyer la cendre accumulée entre les orifices de nettoyage.
- Une fois la chambre d'évacuation nettoyée de ses cendres, reposer les couvercles d'orifice de nettoyage à l'aide des vis précédemment retirées.
- Veiller à bien serrer les vis pour sceller les couvercles, mais pas trop pour ne pas endommager les vis.

ENTRETIEN MENSUEL

Nettoyage du tuyau d'évacuation

- Les endroits plus bas et les changements de direction (comme les té et les coudes) sont des zones d'accumulation possible de cendres volantes. **INSPECTER** ces endroits avec attention pour maintenir le système d'évacuation en bon état de fonctionnement.
- Selon le type particulier de système d'évacuation de votre poêle, il pourrait être possible de retirer le té avec regard de nettoyage et de passer une brosse à tuyau pour nettoyer la cendre volante. Des brosses spéciales pour nettoyer le tuyau de poêle à granules sont en vente chez le détaillant qui vous a vendu ce poêle, ainsi que chez la plupart des revendeurs de produits pour foyer.
- Les portées horizontales de tuyau, comme du raccordement d'évacuation au tuyau vertical, accumuleront de la cendre volante et doivent être inspectées et nettoyées à la brosse.
- Examiner le capuchon de terminaison pour vérifier qu'il n'est pas bouché ou réduit par une de la cendre volante.
- Après un nettoyage soigneux du système d'évacuation, sceller à nouveau toutes les joints qui ont été démontés avec du silicone haute température (Pièce no AC-RTV3) si cela s'applique à votre système.
- Inspecter les joints non démontés pour être sûr qu'ils sont toujours hermétiques
- Après une utilisation prolongée, les dépôts de cendre volante à l'extérieur du tuyau indiquent l'emplacement des fuites. il faut les sceller en conséquence.
- Bien que la plupart des systèmes d'évacuation pour poêle à granules pour durer toute une vie, la cendre volante de granules peut être corrosive dans certaines conditions. Lors du nettoyage, examiner soigneusement le tuyau à la recherche de signes de détérioration et remplacer les sections trop usées. Il est improbable que cela devienne un problème, mais il est essentiel de maintenir votre système d'évacuation en bon état pour que le poêle fonctionne en toute sécurité.

ENTRETIEN ANNUEL

Remarques importantes

- Comme pour tout entretien de cet appareil, il faut être certain qu'il est éteint et a terminé son cycle d'extinction **AVANT** de procéder.
- Il faut être conscient que toutes les pièces métalliques du foyer peuvent rester **CHAUDES** longtemps après que le feu soit éteint et **MÊME** après que le cycle d'extinction soit terminé. Toujours faire très attention en manipulant des pièces éventuellement chaudes du poêle, même si vous les croyez froides.
- L'entretien annuel (ou de fin de saison) doit comprendre les étapes énumérées dans cette section **AINSI QUE** celles énumérées dans la section « Entretien quotidien », « Entretien bihebdomadaire » et « Entretien mensuel » de ce manuel.
- Il faut procéder à l'entretien annuel à la fin de la saison de chauffage. Laisser les cendres ou d'autres dépôts dans le poêle pendant les mois sans chauffage peut entraîner une détérioration prématurée du métal et du système d'évacuation. Porter attention aux détails et nettoyer à fond à la fin de la saison aidera à prolonger la durée de vie de votre poêle et de votre système d'évacuation.

Suie et cendre volante : Formation et importance du nettoyage

Les produits de combustion vont contenir de petites particules de cendre volante.

La cendre volante va s'accumuler dans le système d'évacuation de fumée et restreindre le flux des gaz de combustion. La combustion incomplète, comme celle qui arrive lors d'un démarrage d'un arrêt ou d'un fonctionnement incorrect du poêle entraînera une formation de suie qui s'accumulera dans le système d'évacuation de fumée. Il faut inspecter le système d'évacuation de fumée au moins une fois par an pour savoir si un nettoyage est nécessaire.

Mise en garde – Risque d'électrocution

Appuyer sur le bouton « Off » et laisser l'appareil refroidir complètement **AVANT** de le débrancher et commencer un entretien ou de remplacer une pièce.

Il y a risque de décharge électrique si l'appareil n'est pas débranché.

ENTRETIEN ANNUEL

Nettoyage du ventilateur d'évacuation

Bien que le ventilateur d'évacuation et son carter aient été conçus pour minimiser l'accumulation de cendres, de la cendre volante s'accumulera quand même durant la saison de chauffage. La quantité et le type de cendre dépendront du type de granules et du système d'évacuation, mais en général l'accumulation sera modérée. Si lors du nettoyage du ventilateur d'évacuation, il y a une grosse accumulation de cendres, il faudra nettoyer le ventilateur et son carter tous les mois ou deux fois par mois pour empêcher une accumulation excessive.

Instructions

- Avant de commencer le nettoyage, il faut être certain que l'appareil est débranché et complètement refroidi.
- Desserrer, mais sans enlever les trois vis 5/16 po qui se trouvent à l'arrière de l'appareil, sur le côté près du ventilateur d'évacuation (le côté gauche lorsque vous êtes en face du poêle).
- Le panneau latéral est maintenu à l'avant du poêle par deux supports à rainure de clavette; tirer doucement l'extrémité arrière de ce panneau latéral jusqu'à ce que la tête de la vis se trouve dans le centre de la découpe carré à l'arrière du panneau latéral.
- Tirer le panneau latéral tout droit vers l'arrière, en le soutenant soigneusement, puis lorsqu'il ne peut plus être tiré vers l'arrière, l'enlever du poêle; le panneau latéral devrait glisser et sortir des supports à rainure de clavette (voir le schéma à la page 33)
- Une fois le panneau latéral retiré, le ventilateur d'évacuation sera clairement visible.
- Déconnecter le système d'évacuation du ventilateur d'évacuation juste assez pour être capable de retirer celui-ci du poêle.
- Débrancher les deux fils du faisceau de câbles connectant le poêle au ventilateur à l'aide des fiches à branchement rapide.
- Retirer la vis de 5/16 po qui retient le capteur thermique au-dessus du raccordement de sortie du ventilateur.

- Desserrer les cinq (5) vis autoforeuses 5/16 po qui retiennent le ventilateur d'évacuation au tube du ventilateur d'évacuation. Les vis du bas sont facilement accessibles à travers les découpes circulaires sur le poêle. Une extension 12 po (30 cm) sera certainement nécessaire pour atteindre toutes les vis.
- Lever le ventilateur d'évacuation pour le sortir du poêle. Le joint d'étanchéité entre le ventilateur et le tuyau d'évacuation est fragile; faire très attention en déposant le ventilateur. Même en faisant très attention, il est facile de déchirer le joint, et il est donc préférable de la changer (Pièce no - PU-CBG) à chaque dépose du ventilateur, car l'étanchéité est essentielle.
- Le ventilateur étant déposé, passer l'aspirateur pour enlever toute accumulation de cendres dans le tuyau d'évacuation.
- À l'aide d'un pinceau souple, nettoyer l'accumulation de cendres sur la pale et à l'intérieur du ventilateur.
- Inspecter le moteur du ventilateur et en enlever soigneusement la cendre, en s'assurant que tous les trous de refroidissement d'air du moteur sont ouverts et exempts de dépôts de poussière.
- Reposer le ventilateur et le panneau latéral dans l'ordre inverse. Ne pas oublier de vérifier l'état du joint d'étanchéité du ventilateur ET de reconnecter le capteur thermique avant de reposer le panneau latéral.

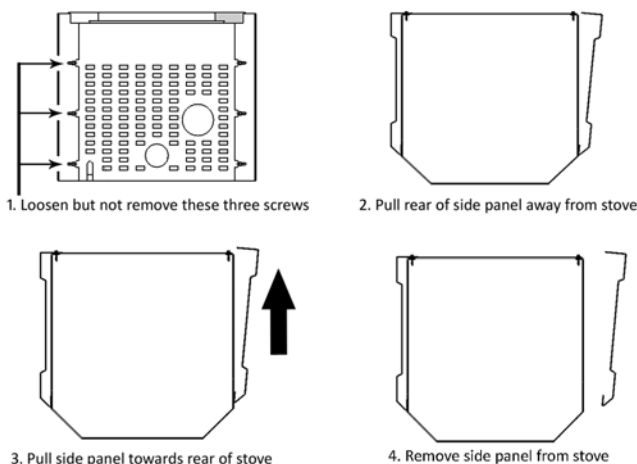

ENTRETIEN ANNUEL

Nettoyage du ventilateur de convection

Comme toujours, il faut être certain que l'appareil est froid et **débranché** avant l'entretien de composants de cet appareil. Comme aucun produit dérivé de la combustion ne passe par le ventilateur de convection, son nettoyage est moins poussé que celui du ventilateur d'évacuation. Cependant, la poussière de la maison et autres débris dans l'air peuvent s'accumuler sur ses pales. Le ventilateur de convection est situé sur le côté du poêle opposé au ventilateur de combustion; lorsque les panneaux latéraux sont retirés, le ventilateur de convection devrait être inspecté visuellement afin de déceler toute accumulation de poussière. La poussière accumulée sur les pales peut être facilement nettoyée à l'aide d'un aspirateur et d'un pinceau souple.

Nettoyage des particules de granules de la trémie et de la vis sans fin

Selon le type et la qualité des granules brûlés dans le poêle, des particules de granules et de la poussière peuvent s'accumuler dans la trémie. La partie inférieure de la vis sans fin, près de l'arrière du poêle, est l'endroit où s'accumuleront la plupart des particules. Le poêle étant éteint, **débranché**, complètement froid et la trémie vide, passer l'aspirateur d'atelier dans le tube de la vis sans fin. Si les particules ne peuvent être retirées de la partie supérieure de la trémie :

- Retirer les deux panneaux latéraux selon la procédure décrite à la section « nettoyage du ventilateur d'évacuation » de la page 32 de ce manuel.
- Ensuite, retirer le panneau arrière en le faisant glisser sur un côté du poêle, puis tirer sur le côté opposé pour le dégager du poêle.
- Repérer l'ensemble moteur de la vis à l'arrière au centre du poêle et trouver ensuite les deux vis de blocage de chaque côté de collier de fixation en fonte.
- À l'aide d'une clé Allen de /16 po, desserrer les deux vis de blocage.
- Faire glisser l'ensemble de la vis sans fin hors de son tube juste assez pour pouvoir passer l'aspirateur afin d'enlever les particules.
- Reposer l'ensemble de la vis sans fin et resserrer les deux vis de blocage; reposer le panneau arrière et les deux panneaux latéraux, en vous assurant de serrer les six (6) vis de retenue à l'arrière du poêle.

ENTRETIEN ANNUEL

Joint d'étanchéité

Il est essentiel que les joints de la porte et du couvercle de la trémie soient étanches à l'air pour un bon rendement du poêle. Toute fuite d'air dans ces zones pourrait entraîner une combustion sale et inefficace et un risque sérieux à la sécurité. Il est donc nécessaire de maintenir ces joints d'étanchéité en bon état. Pour vérifier que les joints sont hermétiques, utiliser la méthode du billet de banque :

- * Placer un billet entre le joint et le corps du poêle (à l'endroit où le joint colle contre le poêle).
- * Verrouiller le mécanisme et essayer de tirer le billet. S'il glisse facilement, il faut changer le joint. Il faut répéter ce test sur tout le périmètre des joints, car il peut être hermétique à un endroit, et usé et peu hermétique à un autre.
- * Effectuer ce test tout autour du périmètre de la porte, du couvercle de la trémie et du cendrier. Si le test est un échec pour l'une des zones, le joint en entier doit être remplacé. Le numéro de pièce du joint à remplacer se trouve à la section « Pièces illustrées » de ce manuel.
- * Les joints doivent être remplacés uniquement par des joints équivalents en fibre de verre spécialement conçu pour cet appareil par England Stove Works^{MD}. Les instructions pour le retrait et le remplacement des joints sont contenues dans l'ensemble de joint envoyé et peuvent également être trouvées sur le DVD d'instruction qui vient avec ce manuel.

Guide de dépannage

AVERTISSEMENT : Pour éviter une **ÉLECTROCUTION**, il faut toujours débrancher l'appareil de la source de courant **AVANT** de commencer une réparation. Si ce guide ne vous permet pas de corriger le problème, appeler votre vendeur local ou notre Assistance technique au 1-800-245-6489.

<u>Problème</u>	<u>Cause</u>	<u>Solution</u>
La vis sans fin ne tourne pas	<ol style="list-style-type: none"> 1. Moteur de la vis défectueux. 2. Matière étrangère bloquant la vis. 3. Capteur d'aspiration. 	<ol style="list-style-type: none"> 1. Remplacer le moteur de la vis. 2. Enlever les granules et l'objet. 3. Vérifier le ventilateur d'évacuation.
Odeur de fumée ou poussière dans la maison	<ol style="list-style-type: none"> 1. Raccordement d'évacuation défectueux. 	<ol style="list-style-type: none"> 1. Vérifier tous les raccords à la recherche de fuites, en particulier celui du ventilateur d'évacuation. Sceller au silicone, avec un collier de serrage ou du ruban aluminium.
Le ventilateur d'air ambiant ne fonctionne pas	<ol style="list-style-type: none"> 1. Capteur thermique lâche. 2. Réglage de la vitesse du ventilateur supérieur à celui de la plage de température, causant le refroidissement du poêle et le fonctionnement du ventilateur. 3. Connexion lâche. 	<ol style="list-style-type: none"> 1. Resserrer la connexion du capteur. 2. Ralentir la vitesse du ventilateur. 3. Vérifier les réglages du tableau.
Le ventilateur d'évacuation ne fonctionne pas	<ol style="list-style-type: none"> 1. Connexion lâche. 2. Ventilateur défectueux 3. Capteur d'aspiration défectueux 	<ol style="list-style-type: none"> 1. Vérifier les réglages du tableau. 2. Remplacer le ventilateur 3. Remplacer le capteur d'aspiration
Feu paresseux	<ol style="list-style-type: none"> 1. Ventilateur d'évacuation défectueux. 2. Humidité excessive des granules. 3. Trop d'accumulation de cendres. 4. Granules de qualité inférieure. 	<ol style="list-style-type: none"> 1. Remplacer le ventilateur. 2. Conserver les granules au sec. 3. Nettoyer soigneusement l'appareil. 4. Utiliser uniquement des granules approuvés PFI (Pellet Fuels Institute)
Fusible brûlé	<ol style="list-style-type: none"> 1. Surtension. 2. Fil exposé. 3. Court-circuit d'un composant électrique. 	<ol style="list-style-type: none"> 1. Remplacer le fusible; utiliser un parasurtenseur 2. Vérifier à la recherche d'un fil exposé ou effiloché et de connexions lâches. 3. Vérifier les moteurs et les ventilateurs à la recherche d'obstructions ou de courts-circuits.
Consommation élevée de granules	<ol style="list-style-type: none"> 1. Granules de qualité inférieure ou de tailles différentes. 	<ol style="list-style-type: none"> 1. Utiliser des granules de qualité supérieure ou d'une autre marque.
Grincement	<ol style="list-style-type: none"> 1. Obstruction dans le tube de la vis sans fin 2. Bruit du ventilateur. 	<ol style="list-style-type: none"> 1. Examiner le tube à la recherche d'objets étrangers 2. Déposer, nettoyer et huiler le ventilateur.
Cognement ou cliquetis	<ol style="list-style-type: none"> 1. Matière étrangère dans le ventilateur. 	<ol style="list-style-type: none"> 1. Examiner les deux ventilateurs à la recherche de matière.

	2. Vis de blocage desserrée du ventilateur d'évacuation.	2. Vérifier le serrage de la vis de blocage.
Code « E-1 » au tableau de commande	1. Puce manquante de dérivation d'aspiration.	1. Communiquer avec l'assistance technique.
L'appareil s'éteint en 15 à 20 minutes avec un code « E-2 » au tableau de bord.	1. Capteur thermique lâche. 2. Réglages du tableau de commande 3. Les granules ne s'enflamment pas.	1. Vérifier les deux côtés de la connexion du capteur thermique (ventilateur d'évacuation et tableau de bord). 2. Démarrer le poêle au degré de chaleur 5 minimal pour garantir un bon allumage du feu 3. Vérifier l'allumeur à la recherche d'accumulation ou d'une panne
Code « E-3 » au tableau de commande	1. Panne du ventilateur de convection (air ambiant). 2. Conduit de fumée partiellement obstrué 3. Utiliser un combustible autre que des granules de bois de qualité supérieure	1. Vérifier le bon fonctionnement du ventilateur de convection, remplacer au besoin. 2. Vérifier le conduit à la recherche d'obstruction. 3. Utiliser UNIQUEMENT des granules de bois de qualité supérieure dans ce poêle,
Code « E-4 » au tableau de commande (preuve de flamme perdue)	1. La trémie est vide. 2. Le couvercle de la trémie est resté ouvert trop longtemps pendant le remplissage. 3. Panne d'un composant 4. Le réglage de la vitesse du ventilateur est trop rapide, refroidissant le foyer trop rapidement	1. Remplir la trémie de granules et redémarrer le poêle. 2. Garder le couvercle ouvert le moins longtemps possible lors du remplissage. Le commutateur de sécurité arrête la vis sans fin lorsque le couvercle de la trémie est ouvert. 3. Une panne du moteur de la vis sans fin ou du moteur de combustion peut parfois entraîner un code « E-4 ». 4. Faire fonctionner le poêle avec la vitesse du ventilateur et la plage de température à la même valeur.
NOTES D'INSTALLATION		
1. Examiner également si le tuyau d'aspiration est lâche ou fissuré au commutateur d'aspiration lors d'une inspection ou d'un remplacement. Vérifier également que l'orifice de mesure de l'aspiration dans le foyer est propre		
2. Pour redémarrer ou effacer un code d'erreur affiché au tableau de commande, appuyer sur le bouton « ON ».		
3. Si vous avez d'autres questions, veuillez consulter notre site Web à www.englishstoves.com , ou communiquer avec l'assistance technique au 800-245-6489.		

REEMPLACER DES COMPOSANTS

Moteur de la vis sans fin

1. Avant de remplacer un composant, il faut être certain que l'appareil est débranché et complètement refroidi. Veiller également à ce que la trémie soit vide avant de retirer ou de remplacer l'ensemble moteur de la vis sans fin.
2. Retirer les panneaux latéraux et arrières comme expliqué dans ce manuel à la page 32 dans la section « Nettoyage du ventilateur d'évacuation » Avant de desserrer les boulons, détacher le faisceau de câble du moteur à vis sans fin.
3. Repérer l'ensemble moteur de la vis à l'arrière du poêle et commencer à desserrer les deux vis de blocage Allen de chaque côté de l'accouplement en fonte du moteur.
4. Faites glisser l'ensemble de vis sans fin hors du tube, suffisamment pour que la vis Allen qui maintient la vis sans fin à son accouplement en acier soit accessible. Desserrer cette vis jusqu'à ce que la vis sans fin se libère de l'ensemble de moteur à vis sans fin.
5. Ensuite, retirer les quatre vis qui retiennent l'accouplement en fonte au moteur à l'aide d'une clé 5/16 po. Dégager du moteur l'accouplement en fonte et la plaque-entretoise en acier en les faisant glisser.
6. Desserrer la vis de blocage Allen qui retient l'accouplement en acier de la vis sans fin à l'arbre de sortie du moteur; retirer le coupleur ainsi que l'amortisseur de vibrations en caoutchouc.
7. Reposer les pièces en ordre inverse sur le nouveau moteur de la vis sans fin, en faisant attention à ne pas trop serrer les boulons qui retiennent l'accouplement en fonte de la vis sans fin au moteur.

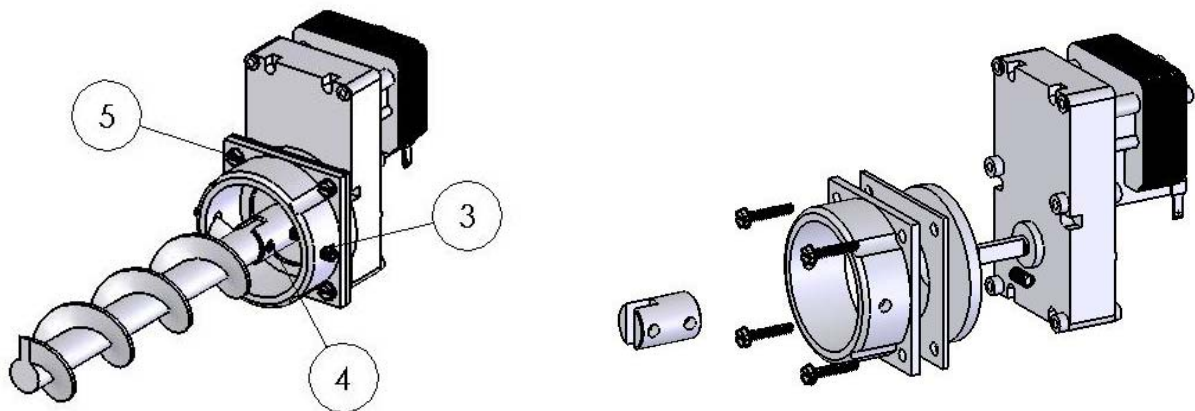

REEMPLACER DES COMPOSANTS

Ventilateur de convection

1. Avant de remplacer un composant, il faut être certain que l'appareil est débranché et complètement refroidi.
2. Retirer le panneau latéral comme expliqué dans ce manuel à la page 32 dans la section « Nettoyage du ventilateur d'évacuation »
3. Détacher le ventilateur de convection du faisceau de câbles avant de desserrer les quatre vis qui le fixent au carénage de convection du poêle.
4. Après avoir retiré les quatre vis, déposer le ventilateur.
5. Procéder dans l'ordre inverse pour installer le nouveau ventilateur; ne pas oublier de reconnecter le faisceau de câbles avant d'installer le

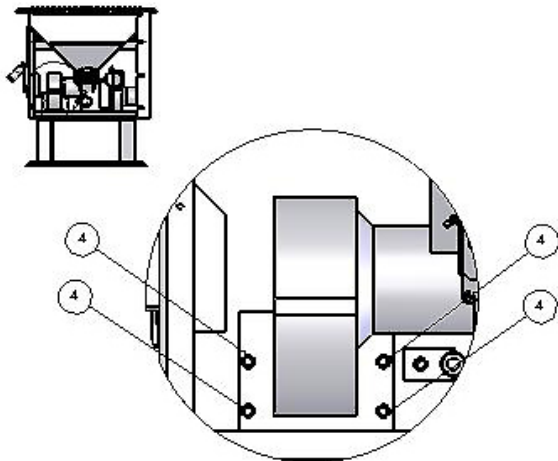

panneau latéral.

Ventilateur de combustion

1. Avant de remplacer un composant, il faut être certain que l'appareil est débranché et complètement refroidi.
2. Enlever le panneau latéral comme expliqué précédemment à la page 32.
3. Déconnecter le système d'évent du ventilateur d'évacuation et déconnecter celui-ci du faisceau de câbles du poêle. Desserrer et retirer la vis du capteur thermique au-dessus de la sortie du ventilateur à l'aide d'une clé de 5/16 po.
4. Desserrer et retirer les cinq vis qui retiennent le ventilateur après le tuyau d'évacuation. Une fois les vis retirées, le ventilateur peut être sorti du poêle en le soulevant.
5. La réinstallation est le processus inverse des étapes précédentes; cependant, veiller à vérifier l'état du joint d'étanchéité du ventilateur d'évacuation et le remplacer au besoin.

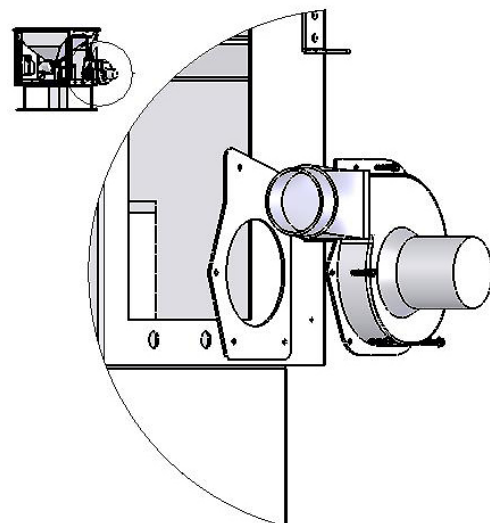

REEMPLACER DES COMPOSANTS

Commutateur d'aspiration

1. Avant de remplacer un composant, il faut être certain que l'appareil est débranché et complètement refroidi.
2. Retirer le panneau droit et arrière comme expliqué précédemment.
3. Repérer le capteur d'aspiration comme illustré dans le schéma ci-dessous.

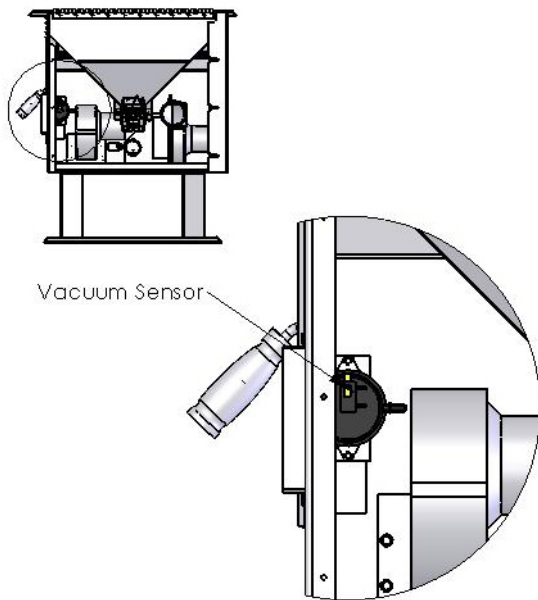

4. Déconnecter le faisceau de câbles et le tuyau d'aspiration du capteur d'aspiration, en prenant note de l'endroit des raccordements.
5. Retirer les deux vis qui retiennent le capteur à sa bride à l'aide d'une clé 5/16.
6. La repose est l'inverse de la dépose; veiller à ce que les fils et le tuyau d'aspiration soient bien connectés selon le schéma de câblage de ce manuel

Allumeur

1. Avant de remplacer un composant, il faut être certain que l'appareil est débranché et complètement refroidi.
2. Retirer le panneau droit et arrière comme expliqué précédemment.
3. Repérer l'allumeur comme illustré dans le schéma ci-dessous.
4. Déconnecter le câblage de l'allumeur

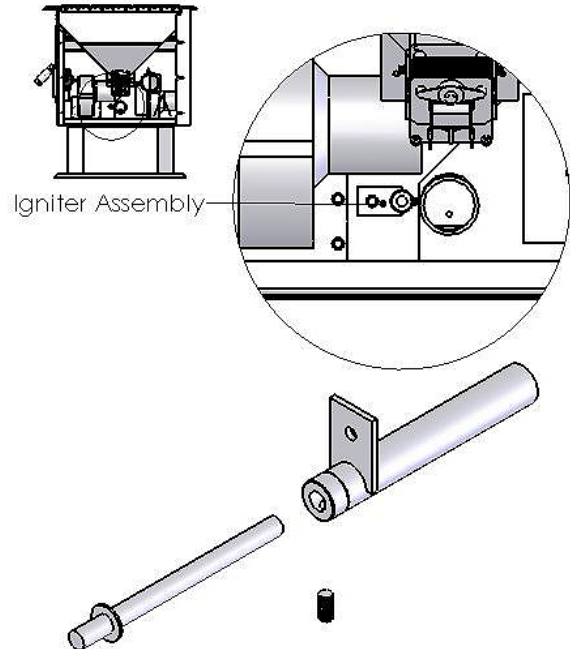

- du tableau de commande et retirer la vis retenant l'allumeur à l'aide d'une clé de 5/16 po.
5. Desserrer les vis Allen et enlever l'ancienne cartouche d'allumage.
6. Poser le nouvel allumeur dans son tube, resserrer la vis de blocage et reposer l'ensemble dans le poêle. Veiller à bien reconnecter les fils du nouvel allumeur au tableau de commande avant le remontage.

REEMPLACER DES COMPOSANTS

NE PAS REMPLACER OU EFFECTUER UN MAUVAIS ENTRETIEN DU JOINT PEUT CAUSER DES FUITES ET OCCASIONNER UN RETOUR DE FUMÉE

Joint d'étanchéité

1. Porte

- Cet appareil est livré avec un joint d'étanchéité cordé de 1/2 po (12,7mm) autour de la porte, qu'il faut remplacer au moins tous les deux ans. Pour remplacer le *joint de la porte* (Pièce no PU-DGK), il faut retirer complètement le vieux joint — avant de mettre la nouvelle colle, vous pourriez devoir gratter le vieux ciment de la gorge de la porte. Une fois le ciment et le joint posés, il faut fermer la porte et la garder verrouillée pendant vingt-quatre heures pour laisser le ciment durcir.

2. Fenêtre

- Si vous remplacez le joint de fenêtre (Pièce # PU-GGK), le nouveau joint aura déjà de la colle sur une face. Retirer le papier du côté adhésif et poser le joint autour du bord extérieur du verre centré sur le bord. Replier les bords du joint contre le verre en formant un « U ».

3. Ventilateur de combustion

- Il faut inspecter le joint d'étanchéité du ventilateur de combustion (Pièce no PU-CBG) à chaque dépose ou nettoyage de ce ventilateur et le remplacer au besoin.

Fini

Cet appareil neuf a été peint avec une peinture haute température qui conservera son aspect original pendant des années. Si des taches de rouille apparaissent à cause de l'humidité, elles peuvent être poncées avec de la laine d'acier et repeintes. Seule une peinture haute température (Pièce no AC-MBSP) doit être utilisée, car d'autres pourraient ne pas adhérer à la surface ou supporter les températures élevées. De plus, certaines marques de peinture pourraient ne pas adhérer sur d'autres marques, c'est pourquoi nous recommandons notre peinture haute température en aérosol exclusive.

Verre

La fenêtre de la porte de l'appareil est un panneau de trois pièces de vitre céramique (Pièce no. AC-G40 [vitre du centre] et pièce no. AC-G41 [vitres latérales]) Un joint autocollant est toujours fourni avec le joint de remplacement pour la fenêtre acheté chez England's Stove Works. Les rayures sur la surface sont acceptables, mais si la vitre est fissurée dans une zone quelconque, l'appareil doit être éteint et la fenêtre doit être remplacée par une vitre céramique fournie par England's Stove Works. Ne jamais remplacer la vitre céramique par du verre trempé ou d'un autre type.

REEMPLACER DES COMPOSANTS

Tableau de commande

Le panneau de commande (Pièce # PU-CBEP) est un panneau à lecture numérique. Ce tableau offre de nombreux réglages pour faire fonctionner l'appareil. Le panneau d'accès latéral droit doit être enlevé avant de retirer le tableau de commande. Celui-ci peut être déposé de l'appareil en desserrant les deux vis extérieures et en tirant le panneau vers l'intérieur du poêle. Ce tableau de commande dispose d'un fusible de 6 A à « déclenchement rapide » (Pièce # PU-CBF6).

REMARQUE : Les trois boutons de commande inférieurs sont pré-réglés en usine et ne sont pas réglables par l'utilisateur. Consulter le chapitre « Utilisation quotidienne » aux pages 15-19 du manuel pour plus de directives sur les réglages du tableau de commande.

Degrés de chaleur recommandés :

Combustion basse : ambiant. 1	Réglage du degré de chaleur : 1	Réglage du ventilateur d'air
Moyen Bas : d'air ambiant. *	Réglage du degré de chaleur : 2 – 3	Réglage du ventilateur
Moyen haut : d'air ambiant. *	Réglage du degré de chaleur : 4 – 8	Réglage du ventilateur
Combustion forte : d'air ambiant. 9	Réglage du degré de chaleur : 9	Réglage du ventilateur

*NOTE : La vitesse du ventilateur s'ajustera automatiquement au degré de chaleur désiré.

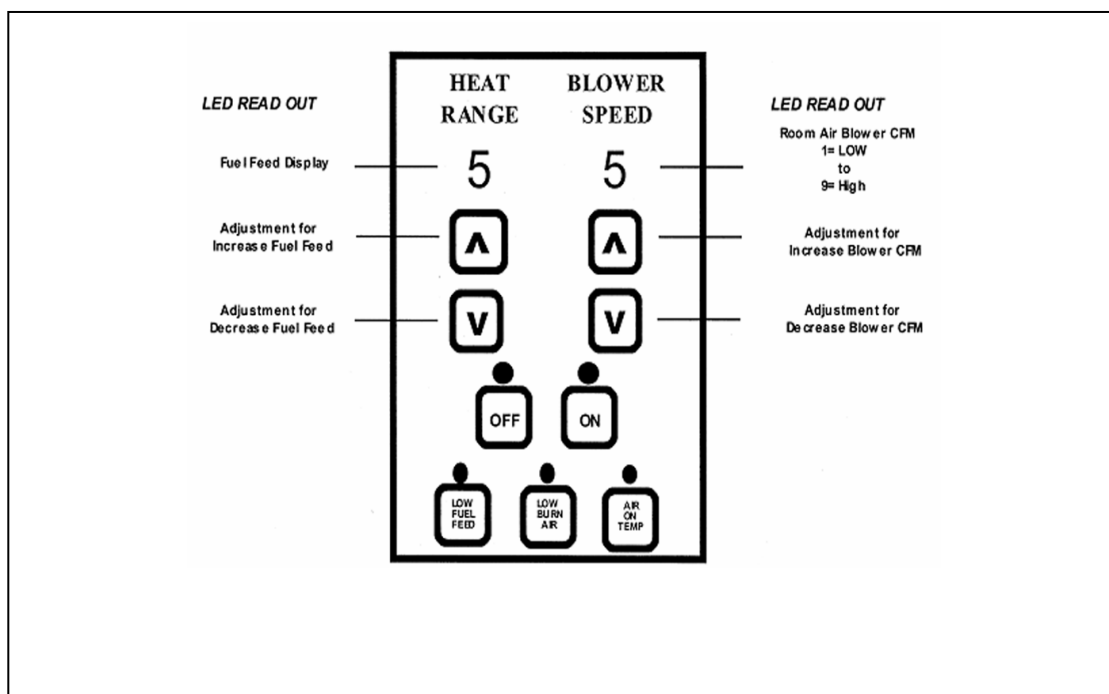

SCHEMA DU CÂBLAGE

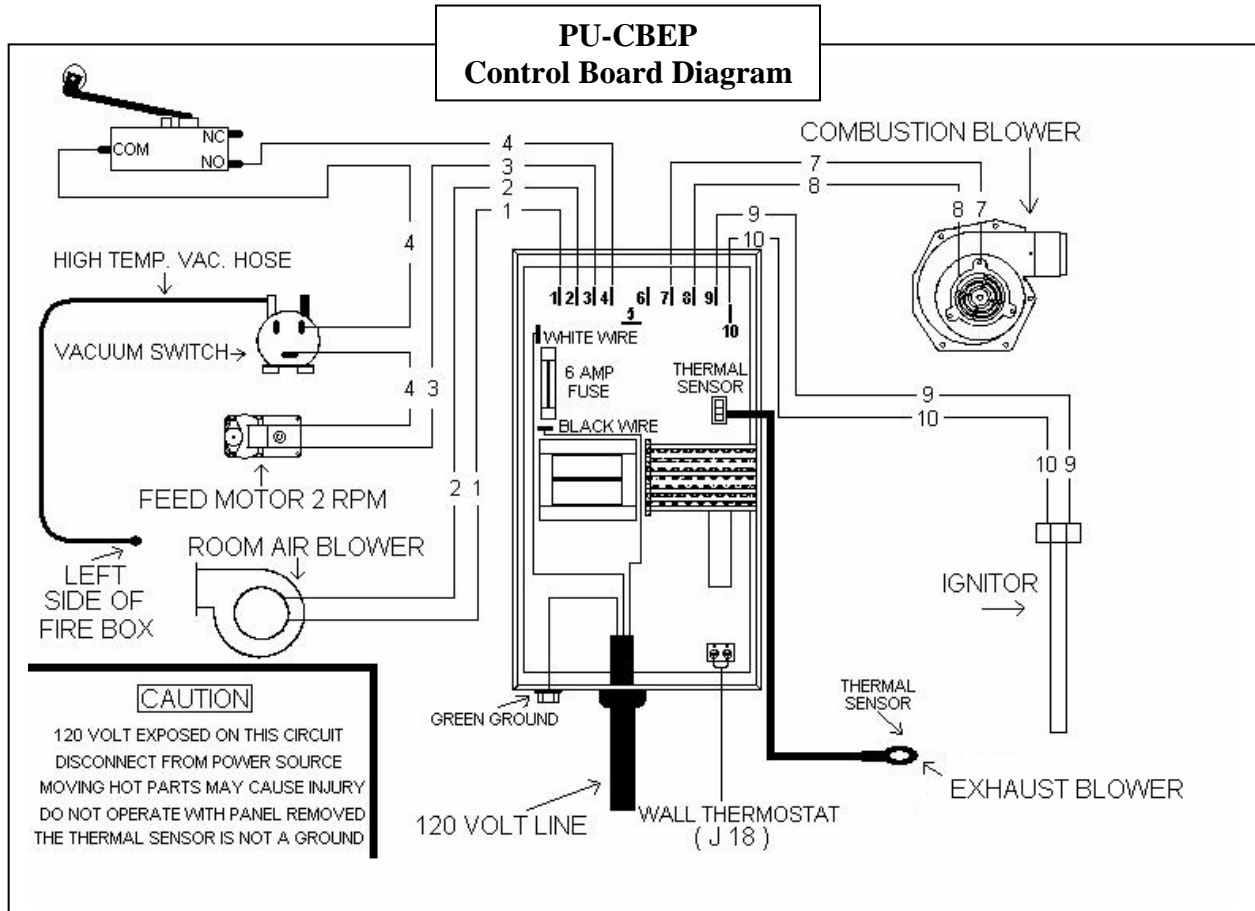

Mise en garde – Risque de décharge électrique

- Appuyer sur le bouton « Off » et laisser l'appareil refroidir complètement AVANT de le débrancher et commencer un entretien ou de remplacer une pièce.
- Il y a risque de décharge électrique si l'appareil n'est pas débranché.

ACCESSOIRES EN OPTION

Thermostat mural (GU-1E30-914)

L'installation de ce thermostat mural permet au 25-EP de fonctionner sur le même principe qu'un appareil de chauffage : Le poêle s'éteindra et se rallumera selon les besoins en chauffage. Cela maintient la maison à une température plus constante en économisant les granules.

Thermostat à distance (AC-3001)

Le thermostat à distance pour le 25-EP offre un fonctionnement plus pratique en permettant le réglage de la température de n'importe où dans la maison. Le thermostat à distance permet un contrôle précis de la température d'où vous le désirez et n'a besoin que de six (6) piles AA pour fonctionner.

ACCESSOIRES STANDARDS

Support de bûches en céramique (PU-LSEP)

Le support de bûches en céramique inclus dans chaque poêle est une caractéristique unique du 25-EP. Le support de bûche en céramique orne l'intérieur du foyer et donne l'impression d'un feu de bois. Le support de bûche ne nécessite aucun entretien autre que l'enlèvement périodique des cendres volantes qui peuvent être accomplies à l'aide du même aspirateur d'atelier que celui utilisé pour le nettoyage général de l'appareil.

Le support de bûche retient la chaleur longtemps après que le feu soit éteint; il doit donc toujours être manipulé avec des gants résistants au feu afin d'éviter des brûlures. Le support de bûche repose simplement au-dessus du berceau; il faut donc simplement le soulever délicatement pour le sortir du poêle. Le support de bûche étant fragile, il faut faire attention de ne pas le laisser tomber ou le cogner contre d'autres objets. Cependant, le support de bûche est fait d'un matériau en céramique spécial et devrait durer longtemps.

SCHÉMA DES PIÈCES ILLUSTRÉES

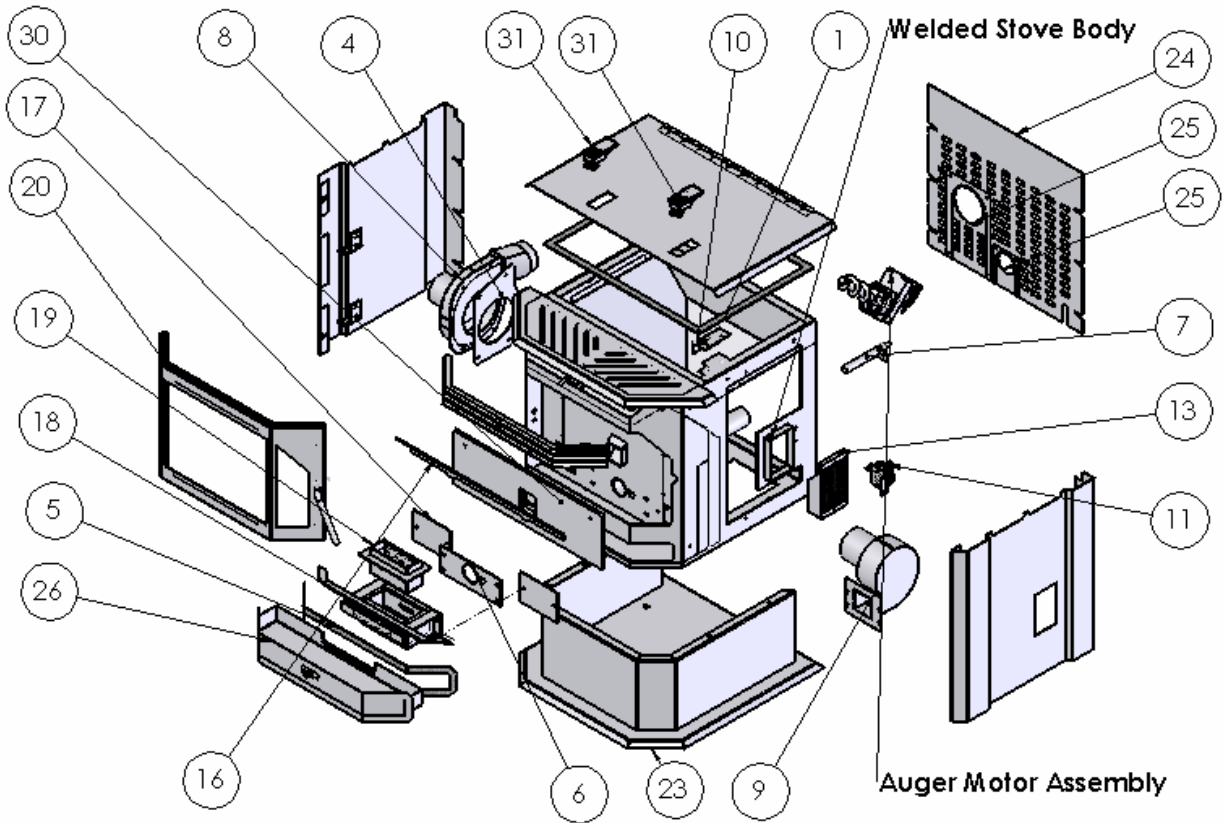

Ensemble de moteur à vis sans fin Ensemble de porte en acier

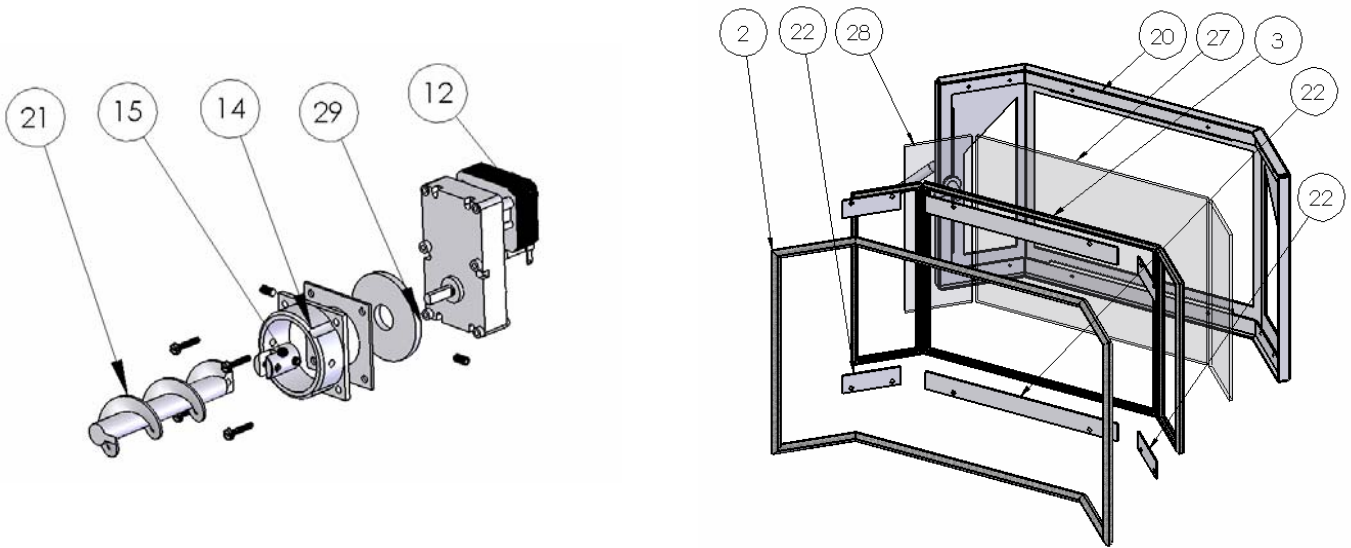

LISTE DES PIÈCES DE RECHANGE

Numéro de pièce	Description de pièce	Schéma no
Joint d'étanchéité		
AC-HLG	Joint d'étanchéité du couvercle de trémie	1
AC-DGKEP	Joint d'étanchéité de la porte	2
AC-GGK	Ensemble de joints pour fenêtre trois pièces	3
PU-CBG	Joint de ventilateur d'évacuation	4
AC-GGK	Joint pour cendrier	5
PU-CGEP	Joint d'appariement pour berceau	6
Composants électriques		
PU-CHA	Élément chauffant de la cartouche d'allumage	7
PU-076002B	Ventilateur d'évacuation	8
PU-4C442	Ventilateur d'air ambiant	9
AC-HLS	Commutateur du couvercle de trémie	10
CU-VS	Interrupteur d'aspiration de 0,05 po (1,27 mm) de CE	11
CU-047042	Moteur 2 t/min. de la vis sans fin	12
PU-CBEP	Tableau de commande	13
Fonte		
CA-AMPP	Collier en fonte du moteur de la vis sans fin	14
Acier		
CA-AC	Accouplement en acier de la vis sans fin	15
IP-25EP	Déflexeur pour foyer	16
PU-ECCEP	Couvercle pour orifice de nettoyage de l'évacuation	17
PU-BPCEP	Berceau	18
PU-BPEP	Chambre de combustion	19
CA-40	Porte en acier	20
PU-AFEP	Vis sans fin en acier	21
AC-GSEP	Brides de support de vitre	22
PU-BREP	Socle de base et contremarche	23
PU-RAPEP	Panneau d'accès arrière	24
PU-EPRCP	Plaques de protection d'admission et d'évacuation	25
PU-APEP	Cendrier	26
Verre		
AC-G40	Vitre trois pieces - centre	27
AC-G41	Vitre trois pieces - latéral	28
Divers		
CU-RG	Bague pour moteur de vis sans fin	29
AC-CFBEP	Plaque en fibre	30
AC-LSEP	Support de bûches	Non illustré
PU-VH	Tuyau d'aspiration à haute température	Non illustré
PU-62-40-151-3	Loquet du couvercle de trémie	31
AC-SHN	Poignée à ressort en nickel	Non illustré
AC-SH	Poignée à ressort en laiton	Non illustré
PU-EDIC	Emballage isolant du tuyau d'évacuation	Non illustré

GARANTIE LIMITÉE À CINQ (5) ANS

À l'acheteur initial à dater de l'achat

Le fabricant offre les garanties suivantes :

Période de cinq ans :

1. L'acier au carbone et les soudures du foyer sont garantis pendant cinq (5) ans contre la fissuration.
2. L'acier au carbone et les soudures du foyer sont couverts pendant cinq (5) ans contre la fissuration.

Période d'un an :

1. Les pièces comme la trémie, la vis sans fin la chambre de combustion, le déflecteur, les arbres, les coussinets et les fixations sont garantis pendant un (1) an contre le fendillement, le bris et l'ouverture des soudures.
2. Les composants électriques, les accessoires, le verre et la surface peinte sont garantis pendant un (1) an à dater de l'achat.

Conditions et exclusions :

1. Les dommages dus à la surchauffe annuleront la garantie.
2. Cette garantie ne s'applique pas en cas de dommage causé par un accident, une mauvaise manipulation, une installation défectueuse, une mauvaise utilisation, un abus, ou une réparation non autorisée faite ou tentée d'être faite.
3. Le fabricant n'est pas responsable des dommages indirects, accessoires ou immatériels en regard avec le produit, y compris des coûts et dépenses pour fournir du matériel ou du service de remplacement pendant les périodes de fonctionnement défectueux ou de non-utilisation.*
4. Toute responsabilité pour des dommages indirects pour bris de garantie écrite ou implicite est déclinée et exclue.
5. En raison de la nature abrasive de la combustion à granule et de la fréquence à laquelle le support de bûche doit être manipulé, England's Stove Works© ne donne aucune garantie pour le support de bûche.

* Certains états (ou provinces) n'autorisent pas l'exclusion ou la restriction des dommages accessoires ou indirects; par conséquent, la restriction ou les exclusions ci-dessus pourraient ne pas s'appliquer à vous.

Procédure :

L'acheteur doit envoyer un avis de réclamation de défaut durant la période de garantie et payer le transport aller-retour au centre de service désigné par le fabricant. Le vendeur auquel vous avez acheté l'appareil ou l'usine, à notre choix, exécutera le service relatif à la garantie.

Autres droits :

Cette garantie vous donne des droits spécifiques et vous pourriez également avoir d'autres droits qui peuvent varier selon les états et les provinces.

Veillez prendre note : Cette garantie est nulle et non avenue si vous ne retournez pas l'enregistrement de la garantie et une copie de votre facture dans les trente (30) jours à dater de l'achat.

La garantie n'est pas transférable.

ENREGISTREMENT DE GARANTIE pour England's Stove Works^{MD}

Coordonnées de l'acheteur

Nom de l'acheteur _____

II. Adresse _____

III. Ville _____ Province _____ Code postal _____

IV. Numéro de téléphone _____

V. Courriel _____

Coordonnées du vendeur

VI. Nom _____

VII. Adresse _____

VIII. Ville _____ Province _____ Code postal _____

Information sur l'appareil

*Reportez-vous à l'étiquette à l'arrière du manuel ou de la boîte pour remplir cette section.

IX. Numéro du modèle _____ Date d'achat _____

X. Prix d'achat _____

XI. Numéro de série _____ Date de fabrication. _____

Questions sur l'achat

Comment avez-vous entendu parler de notre produit? (Veuillez cocher une case)

Bouche-à-oreille _____ Caravane de démonstration pour brûleur _____ Internet _____

Autre : _____

Comment avez-vous reçu l'information au sujet de notre produit?

Par téléphone _____ Nom du vendeur _____ Internet _____

Autre : _____

Avis important

Ce dossier **DOIT** contenir cette information d'enregistrement pour que cette garantie soit valide. Veuillez poster cette information dans les trente (30) jours à dater de l'achat.

Utiliser un de ces trois moyens faciles pour faire parvenir votre information de garantie!

Adresse de courrier

England's Stove Works, Inc.
Technical Support Department
P.O. Box 206
Monroe, VA 24574

(Télécopieur

(434) 929-4810 – 24 heures par jour

Inscription en ligne

Consulter notre site Web d'enregistrement de garantie à:
<http://www.englishstoves.com/warranty/warranty.html>